



Microwave oven

Mikrowelle

Four à micro-ondes

Horno microondas

Kuchenka mikrofalowa

Microgolfoven

Mikrovlnná rúra

Mikrovlnná trouba



I/B Version
210407

TKG MW 2500 DG

220-240V~ 50Hz 1000W

**PARTS DESCRIPTION – TEILBESCHREIBUNG – DESCRIPTION DES PARTIES
DESCRIPCION DE LAS PARTES – OPIS CZĘŚCI – ONDERDELEN BESCHRIJVING
POPIS DIELOV – POPIS SOUČÁSTÍ**

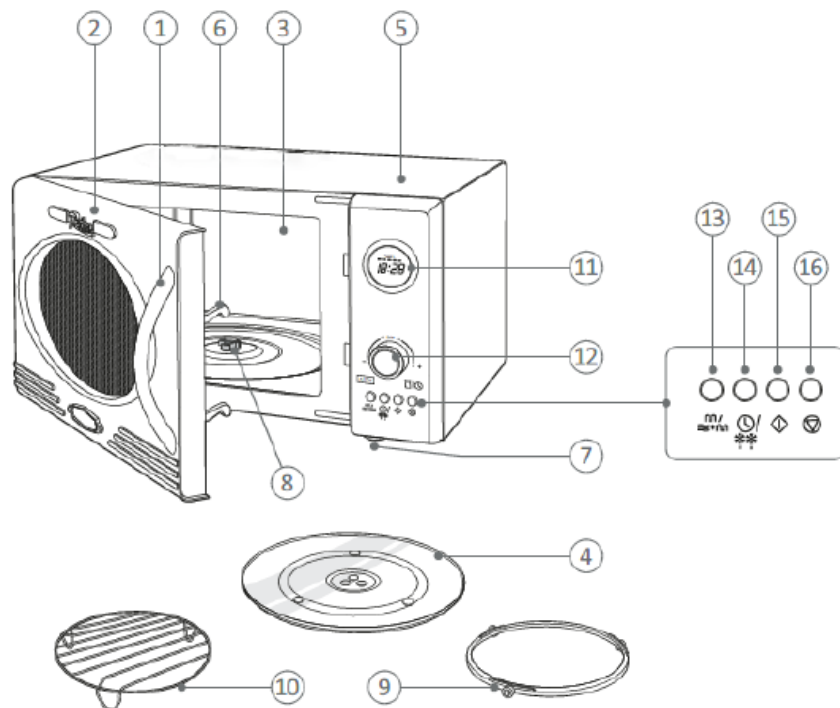

GB

1. Handle
2. Door
3. Oven cavity
4. Glass turntable
5. Cabinet
6. Lock dowels
7. Legs
8. Spindle
9. Roller ring
10. Grilling rack
11. Display
12. Dial
13. Microwave power /Grill / Combi
14. Preset /Clock / Defrost
15. Start
16. Break/Cancel

D

1. Griff
2. Tür
3. Garraum
4. Glas-Drehteller
5. Gehäuse
6. Verriegelungshaken
7. Füße
8. Mitnehmer/Welle
9. Drehring
10. Grillrost
11. Display
12. Regler
13. Mikrowelle /Grill / Kombi
14. Voreinstellung / Uhr / Auftauen
15. Start
16. Pause/Abbrechen

FR

1. Poignée
2. Porte
3. Cavité
4. Plateau tournant en verre
5. Corps
6. Sécurités de fermeture de porte
7. Pieds
8. Axe d'entraînement
9. Anneau de glissement
10. Grille
11. Ecran
12. Bouton rotatif
13. Puissance micro-ondes / grill / combi
14. Enregistré / horloge / décongélation
15. Bouton start
16. Bouton arrêt / annulation

ES

1. Mango
2. Puerta
3. Cavidad del horno
4. Bandeja giratoria de vidrio
5. Cuerpo
6. Cerradura de la puerta
7. Pies
8. Eje de giro
9. Anillo de giro
10. Parrilla
11. Pantalla
12. Botón giratorio
13. Microondas / Grill / Combinación
14. Preestablecido / Reloj / Descongelar
15. Botón de inicio
16. Botón de parada/cancelación

PL

1. Uchwyt
2. Drzwiczki
3. Komora piekarnika
4. Szklany talerz obrotowy
5. Obudowa - korpus
6. Zatrzaśki blokady drzwiczek
7. Nóżki
8. Oś obrotowa
9. Pierścień rolkowy
10. Ruszt do grillowania
11. Wyświetlacz
12. Pokrętko wyboru
13. Moc mikrofal / Grill / Kombinacja
14. Program / Zegar / Rozmrażanie
15. Start
16. Przerwa / Anuluj

NL

1. Handgreep
2. Deur
3. Gaaruumte
4. Glazen draaiplaat
5. Behuizing
6. Deurvergrendelingsysteem
7. Voeten
8. Aandrijfas
9. Draairing
10. Grillrooster
11. Display
12. Draaiknop
13. Vermogen / grill / combinatie
14. Programmering / klok / ontdooiing
15. Start-toets
16. Onderbrekingstoets / Annuleertoets

SK

1. Rukováň
2. Dvierka
3. Varný priestor
4. Sklenený tanier
5. Základňa
6. Uzatváracie kolíky
7. Nohy
8. Vřeteno
9. Otočný prstenec
10. Stojan na grilovanie
11. Displej
12. Otočný gombík
13. Mikrovlnná rúra / Gril / Kombinácia
14. Predvolba / Hodiny / Rozmrazovanie
15. Štart
16. Pozastaviť / Zrušiť

CZ

1. Rukojeť
2. Dvířka
3. Varný prostor
4. Skleněný talíř
5. Základna
6. Uzavírací kolíky
7. Nohy
8. Vřeteno
9. Otočný prstenec
10. Stojan na grilování
11. Displej
12. Otočný knoflík
13. Mikrovlnná trouba / Gril / Kombinace
14. Předvolba / Hodiny / Rozmrazování
15. Start
16. Pozastavit / Zrušit



ENGLISH

IMPORTANT SAFEGUARDS

Please read these instructions carefully before using the appliance, and always follow the safety and operating instructions.

Important : *This appliance can be used by children over 8 years old and people with reduced physical, sensory or mental capacities or with a lack of experience or knowledge if they have been given supervision or instructions concerning the safe use of the appliance and the risks involved. Children shall not play with the appliance. Cleaning and user maintenance shall not be made by children unless they are older than 8 years and supervised. Never leave the appliance and its cord unsupervised and within reach of children less than 8 years old or irresponsible persons when it is plugged into the wall or when it is cooling down.*

- Use this appliance only for domestic use as described in this manual. This appliance is not suitable for professional use.
- This type of oven is specifically designed to heat or cook food.
- It is not designed for industrial or laboratory use.
- Check that your mains voltage corresponds to that stated on the rating plate of the appliance before using the appliance.
- The socket must be readily accessible so that it can be easily unplugged in case of emergency.
- Do not use the oven outdoors.
- Do not use corrosive chemicals or vapours in this appliance.
- Do not operate the microwave oven when empty.
- Do not attempt to operate this oven with the door open.
- Before operating the oven, make sure the glass tray, the waving guide and the roller ring are in correct position.
- Do not place any object between the oven front face and the door or allow residue to accumulate on sealing surfaces.
- Do not use the microwave oven in case of damage until repairs have been made by a competent qualified service (*).

- ❑ If steam appears between the inner and outer window when cooking, immediately stop the oven, unplug it, and contact the nearest customer service.
- ❑ Do not attempt to disassemble the oven or to remove parts.
- ❑ Do not use the cavity for storage purposes when not in use.
- ❑ Do not place the preparation directly on the glass tray, but put it in a microwave resistant receptacle.
- ❑ Check if your utensils are microwave-resistant before using them with appliance and in case of doubt : contact the supplier.
- ❑ Never use utensils or receptacles in metal or melamine or with a metal or melamine handle or decoration.
- ❑ Do not prepare food in receptacles with a sealed container or a container with a too narrow opening.
- ❑ Make sure the openings of microwave resistant receptacles are neither obstructed nor covered to avoid that they explode.
- ❑ DO not heat eggs in their shell or whole hard-boiled eggs.
- ❑ Pierce foods with heavy skins such as sausages, potatoes, whole squash, apples and chestnuts before cooking.
- ❑ Microwave heating of beverage can result in delayed eruptive boiling, Care has to be taken when you handle the container.
- ❑ The contents of baby jars should be shaken and the temperature should be checked before serving.
- ❑ Do not fry food in the oven.
- ❑ Never immerse into water or other liquid.
- ❑ Cooking utensils may become hot : use potholders.
- ❑ It is necessary to clean the cavity of your oven regularly.
- ❑ This device is not a toy.
- ❑ Should the symbol  be indicated on a certain surface, you need to be careful when handling the product. This symbol means “CAUTION, this surface may get very hot during use”.

(*) Competent qualified service: after-sales department of the producer or importer or any person who is qualified, approved and competent to perform this kind of repairs in order to avoid all danger. In case of need you should return the appliance to this electrician.

BEFORE FIRST USE

- The microwave oven must be placed on a flat and stable surface.
- Keep the microwave oven away from heat, humidity and corrosive environments.
- Do not cover or block any openings on the appliance.
- For correct operation, the oven must have sufficient airflow. Allow 30 cm of space above the oven, 10 cm at the back and 10 cm at both sides.
- The position of the oven shall be such that it is far from the TV, Radio or antenna as picture disturbance. The distance should be more than 5m.
- Unplug the appliance and then clean the inside with a damp cloth and dry carefully.
- When using the microwave oven for the first time or after it has not been used for a long time, there may be a plastic smell inside. To get rid of it place several lemon slices or orange peel in a cup and heat it on high micro power for 2 minutes.

MICROWAVE COOKING PRINCIPLES

- Arrange food carefully. Place thickest areas towards outside of dish.
- Watch cooking time. Cook for the shortest amount of time indicated and add more as needed. Food severely overcooked can smoke or ignite.
- Cover foods while cooking. Covers prevent splattering and help foods to cook evenly.
- Turn foods over once during microwaving to speed cooking. Large items like roasts must be turned over at least once.
- **Do not operate the microwave oven without food in it.**

UTENSILS GUIDE

- We advise you to use utensils that are specially conceived for microwave cooking.
- Round/oval dishes rather than square/oblong ones are recommended.
- The table below is a general guide to help you select the correct utensils :

Cookware	Microwave Cooking
Heat-Resistant Glass	Yes
Non Heat-Resistant Glass	No
Heat-Resistant Ceramics	Yes
Non Heat-Resistant Ceramics	No
Microwave-Safe Plastic Dish	Yes
Non Microwave-Safe Plastic Dish	No
Plastic film	No
Kitchen Paper	Yes
Regular Paper, Bamboo or Wood	No
Metal	No
Aluminium Foil & Containers	No

SETTING THE CLOCK

When the microwave oven is put into operation for the first time or when the power supply has been interrupted, the display shows ":" and the clock time has to be set.

1. Keep the preset / clock / defrost key (14) pressed for 3 seconds. The hours will be flashing.
2. Turn the rotary knob (12) clockwise or anticlockwise to increase or decrease the hours.
3. Press the preset / clock / defrost key. The last digits, indicating the minutes, will start flashing.
4. Turn the rotary knob clockwise or anticlockwise to increase or decrease the minutes.
5. Press the preset / clock / defrost button to confirm your settings.
6. If no button is pressed or turned for 2 seconds, the setting ends automatically.

OPERATION

General operating guidelines

- Put the food in, close the door, choose the cooking function and press start.
- When the time has elapsed, the appliance switches off automatically.
- "End" appears on the display and the appliance emits 3 short beeps.
- These beeps will sound every minute until you open the oven door or press a key.
- If the appliance is not switched on within 2 minutes after the program and time setting, a beep will sound and the appliance will return to the initial position.
- The maximum cooking time is 60 minutes.
- The cooking can be interrupted at all times by pressing the pause/cancel key (16) once. If you press the key twice, the cooking time and the chosen program are cancelled.
- By opening the door (to turn the food) you can interrupt the cooking for a short time.
- When the cooking is interrupted temporarily, the clock shows the remaining cooking time. Close the door) and press the start key to continue cooking.

Quick start

When using the quick start program, the cooking program is started in microwave mode on the highest energy level and it ends automatically when the set minutes have elapsed.

1. Press the start key once to switch on the quick start program for one minute. Press the start key to set the cooking time.
2. When pressing the start key for the first time, the cooking program is started in microwave mode on the highest energy level.
3. The display shows the remaining time.

Manual cooking – choosing the microwave power level

Press the Micro Power / Grill / Combi key (13) several times to choose the desired microwave power level.

Turn the rotary knob clockwise or anticlockwise to set the desired cooking time.

1. Press the start key to start cooking. The display shows the remaining cooking time.
2. When pressing the Microwave / Grill / Combi key during cooking, the chosen microwave power level is shown.

The different power levels are shown in the following table :

Number of keypresses	Indication on the display	Microwave power level
1 x	100%	100%
2 x	80%	80%
3 x	60%	60%
4 x	40%	40%
5 x	20%	20%
6 x	G	G
7 x	C1	C1
8 x	C2	C2
9 x	100%	100%

Grill cooking

The grill function is particularly useful for thin slices of meat, steaks, minced meat, kebabs, sausages or pieces of chicken. It is also suitable for hot sandwiches and au gratin dishes.

1. Press the Microwave power / Grill / Combi key (13) several times until "G" appears on the display.
2. Turn the rotary knob clockwise or anticlockwise to set the cooking time.
3. Press "Start" to start the oven. The count-down begins.

Combination cooking

In combination cooking, microwave cooking and grill cooking are combined.

Combination 1

For this setting, 30 % of the time is used for cooking and 70 % of the time for grilling. Use this setting for fish, potatoes and gratin dishes.

1. Press the Microwave / Grill / Combi key until "C.1" appears on the display.
2. Turn the rotary knob clockwise or anticlockwise to set the cooking time.
3. Press "Start" to start the oven. The count-down begins.

Combination 2

For this setting, 55 % of the time is used for cooking and 45 % of the time for grilling. Use this setting for omelets, baked potatoes and poultry.

1. Press the Microwave/Grill/Combi key until "C.2" appears on the display.
2. Turn the rotary knob clockwise or anticlockwise to set the cooking time.
3. Press "Start" to start the oven. The countdown begins.

Multi-stage cooking

It is possible to program 4 consecutive cooking functions and cooking times.

1. Set the cooking function and power level as described above.
2. Set the cooking time, but do not press the start key to start cooking.
3. Repeat steps 1-2 to program the desired settings. Press the start key to start cooking when you have programmed the last setting.

Automatic defrosting

The appliance can defrost frozen food (meat, poultry or fish/seafood). The defrost time and energy level are set automatically when you have entered the weight of the foodstuffs that need to be defrosted. FOR INSTANCE: you want to defrost 600 g of prawns.

1. Put the frozen prawns into the appliance.
2. Press the Preset/Clock/Defrost key three times.
3. Turn the rotary knob until „0.6“ is shown on the display.
4. Press the start key to start defrosting.

During the defrost process the appliance will remind you to turn over the frozen food.

Defrost programme	Food	Interval
d1	Meat	100 g – 2 kg
d2	Poultry	200 g – 3 kg
d3	Seafood	100 -900 g

Automatic cooking

The appliance has 12 automatic menu programmes for several foodstuffs and functions (see the list of automatic menus in the following table).

1. Turn the rotary knob one setting anticlockwise. Then turn the rotary knob clockwise or anticlockwise until the number of the desired automatic cooking programme is shown on the display. Press the knob once to select the shown automatic menu programme.
2. Turn the rotary knob clockwise or anticlockwise until the desired weight or number is shown on the display. The possible settings depend on the chosen automatic menu programme. The appliance calculates the cooking time and power based on the weight or the set number.
3. Press the start key to start cooking.

Auto code	Menu	Food settings
A1	Popcorn	0.085 – 0.1kg (3 – 3.5 Oz)
A2	Potatoes	0.45 – 0.65kg
A3	Vegetables	0.1 – 0.5kg
A4	Meat*	0.2 – 0.7kg
A5	Fish*	0.2 – 0.7kg
A6	Poultry*	0.2 – 0.7kg
A7	Lasagne	0.2 – 1kg
A8	Milk/coffee	250 – 500 ml
A9	Rice	0.1 – 0.5kg
A10	Spaghetti**	0.1 – 0.5kg
A11	Bread	0.1 – 0.5kg
A12	Pizza	1 – 2 pieces

* = Has to be turned when the oven emits a beep.

** = Hot water needs to be added before cooking.

Time preselection

With this setting you can let the appliance start at a certain time to heat up a dish. First make sure that the clock time has been set correctly.

1. Put the foodstuffs into the microwave oven.
2. Choose the desired operation mode and power level as described above.
3. Set the desired cooking time.
4. Press the preset/clock/defrost key for 3 seconds.
5. Choose the desired hour at which the appliance has to start with the rotary knob. Confirm with the preset/clock/defrost key.
6. Choose the desired minutes with the rotary knob. Confirm now with the preset/clock/defrost key.
7. A beep sounds and the clock symbol flashes on the display.
8. The cooking process will start at the preset clock time.

When you have set the timer, you can check when the cooking will start by pressing the preset/clock/defrost key. The starting time is shown on the display for 1 second; then the display shows the clock time again.

CLEANING AND MAINTENANCE

1. Turn off the oven and remove the power plug from the wall socket before cleaning.
2. It is very important to clean the oven door.
3. Keep the door, the inside cavity, glass tray, roller ring and the waving guide of the oven clean by wiping with a damp cloth.
4. Mild detergent may be used if the oven gets very dirty. Avoid the use of spray and other harsh cleaners.
5. The outside surfaces should be cleaned with a damp cloth. To prevent damage to the **Caution** : water should not seep into the ventilation openings or control panel.
6. The lamp is a led bulb, if it should not light up anymore do not try to replace it yourself and contact a competent qualified service.

PROTECTION OF THE ENVIRONMENT – DIRECTIVE 2012/19/EU

In order to preserve our environment and protect human health, the waste electrical and electronic equipment should be disposed of in accordance with specific rules with the

implication of both suppliers and users. For this reason, as indicated by the symbol  on the rating label or on the packaging, your appliance should not be disposed of as unsorted municipal waste. The user has the right to bring it to a municipal collection point performing waste recovery by means of reuse, recycling or use for other applications in accordance with the directive.

ERP DECLARATION – REGULATION 1275/2008/EC

We, TKG SRL, hereby confirm that our product meets the requirements of regulation 1275/2008/EC. Admittedly, our product does not dispose of a function to minimize the power consumption, which should according to regulation 1275/2008/EC put the product in off or standby mode after finishing the main function, but this is practically impossible, as it would compromise the main function of the product so strongly, that using the product would no longer be possible!

For this reason we always tell the customer in our instruction manual to unplug the appliance immediately after use.

The user manual is by simple request also available in electronic format from the after-sales service (see warranty card).



DEUTSCH

WICHTIGE SICHERHEITSVORSCHRIFTEN

Lesen Sie aufmerksam die Gebrauchsanleitung, bevor Sie Ihr Gerät benutzen, und befolgen Sie immer die Sicherheitsvorschriften und die Gebrauchsanweisung.

Wichtig: Das Gerät kann von Kindern ab 8 Jahren und von Personen mit einer körperlichen, sensorischen, geistigen oder motorischen Behinderung oder einem Mangel an Erfahrung und Kenntnissen verwendet werden, sofern diese Personen beaufsichtigt oder über den sicheren Gebrauch des Geräts unterrichtet wurden und die damit verbundenen Gefahren verstanden haben. Kinder dürfen nicht mit dem Gerät spielen. Reinigung und Benutzer-Wartung dürfen nicht durch Kinder durchgeführt werden, es sei denn, sie sind älter als 8 Jahre und beaufsichtigt. Lassen Sie Ihr Gerät und sein Netzkabel nie unbeaufsichtigt und in Reichweite von Kindern jünger als 8 Jahre oder unverantwortlichen Personen, wenn es an der Steckdose hängt oder wenn es abkühlt.

- ❑ Dieses Gerät ist nur für den privaten Haushalt und gemäß der Beschreibungen in dieser Bedienungsanleitung zu verwenden. Das Gerät ist nicht für den kommerziellen Gebrauch geeignet.
- ❑ Dieser Mikrowellentyp ist speziell für die Erhitzung oder das Garen von Lebensmitteln vorgesehen.
- ❑ Er ist nicht für die Nutzung in der Industrie oder in Laboren ausgelegt.
- ❑ Vergewissern Sie sich, dass die Netzspannung in Ihrem Zuhause mit der Stromspannung übereinstimmt, die auf dem Leistungsschild am Gerät angegeben ist, bevor Sie das Gerät in Betrieb nehmen. Die Steckdose muss leicht zugänglich sein, damit der Netzstecker im Notfall schnell gezogen werden kann.
- ❑ Verwenden Sie die Mikrowelle nicht im Freien.

- ❑ Verwenden Sie in diesem Gerät keine ätzenden Chemikalien oder Dämpfe.
- ❑ Schalten Sie das Gerät nicht ein, wenn der Garraum leer ist.
- ❑ Versuchen Sie nicht, das Gerät bei geöffneter Tür einzuschalten.
- ❑ Bevor Sie die Mikrowelle in Betrieb nehmen, vergewissern Sie sich, dass sich der Glasteller, der Wellenleiter und der Drehring in der korrekten Position befinden.
- ❑ Platzieren Sie keine Objekte zwischen der Vorderseite des Geräts und der Tür und sorgen Sie dafür, dass sich keine Reste an der Versiegelung ansammeln.
- ❑ Sollte die Mikrowelle defekt sein, darf sie erst dann wieder genutzt werden, wenn Sie durch einen sachkundigen, qualifizierten Dienstleister (*) repariert worden ist.
- ❑ Falls sich während des Garvorgangs zwischen dem inneren und dem äußeren Fenster Dampf bildet, schalten Sie das Gerät sofort aus, ziehen Sie den Netzstecker aus der Steckdose und kontaktieren Sie den nächstgelegenen Kundendienst.
- ❑ Versuchen Sie nicht, die Mikrowelle auseinanderzubauen oder Teile zu entfernen.
- ❑ Der Garraum darf zwischen den Nutzungen nicht als Stauraum verwendet werden.
- ❑ Legen Sie die Lebensmittel nicht direkt auf den Glasteller, sondern in einen mikrowellengeeigneten Behälter bzw. auf einen mikrowellengeeigneten Teller.
- ❑ Überprüfen Sie immer, ob Ihr Geschirr mikrowellengeeignet ist, bevor Sie es in dem Gerät verwenden. Sollten Sie sich unsicher sein, wenden Sie sich bitte an den jeweiligen Hersteller.
- ❑ Verwenden Sie nie Geschirrtteile oder Behälter aus Metall oder Melamin oder solche, die einen Griff oder eine Verzierung aus Metall oder Melamin besitzen.
- ❑ Bereiten Sie Speisen nicht in einem Behälter mit vollständig geschlossenem Deckel oder einer zu engen Öffnung zu.
- ❑ Vergewissern Sie sich, dass die Öffnungen der mikrowellengeeigneten Behälter weder blockiert noch abgedeckt sind, um eine Explosion zu vermeiden.

- ❑ Erhitzen Sie KEINE Eier mit Schale oder ganze hart gekochte Eier in dem Gerät.
- ❑ Stechen Sie Lebensmittel mit fester Haut oder Schale, z. B. Würste, Kartoffeln, ganze Kürbisse, Äpfel oder Maronen, vor dem Erhitzen ein.
- ❑ Getränke können durch die Mikrowellenerhitzung verzögert und plötzlich überkochen. Seien Sie deshalb vorsichtig, wenn Sie den Behälter aus dem Gerät entnehmen.
- ❑ Babygläser sollten nach dem Erhitzen geschüttelt und die Temperatur des Inhalts sollte vor dem Füttern überprüft werden.
- ❑ Die Mikrowelle darf nicht zum Frittieren von Speisen verwendet werden.
- ❑ Tauchen Sie das Gerät nie in Wasser oder andere Flüssigkeiten.
- ❑ Kochgeschirr kann sich durch die Nutzung stark erhitzen. Verwenden Sie deshalb Topflappen oder Ofenhandschuhe.
- ❑ Es ist notwendig, dass Sie den Garraum Ihrer Mikrowelle regelmäßig reinigen, um jegliche Speisereste zu entfernen. Durch Speisereste, die auf den Heizelementen verbleiben, können Rauch und unangenehme Gerüche in der Mikrowelle entstehen.
- ❑ Das Gerät ist kein Spielzeug.
- ❑ Sollte sich auf einer Oberfläche das Symbol  befinden, müssen Sie bei der Verwendung des Produkts vorsichtig sein. Das Symbol bedeutet: „VORSICHT, diese Oberfläche kann bei der Verwendung sehr heiß werden.“

(*) Sachkundiger, qualifizierter Dienstleister: Kundendienst des Herstellers oder des Importeurs oder jede andere Person, die für diese Art von Reparaturen sachkundig, zugelassen und qualifiziert ist, um jegliche Gefahr zu vermeiden. Falls nötig, sollten Sie das Gerät an diesen Elektriker zurückgeben.

VOR DER ERSTEN ANWENDUNG

- Die Mikrowelle muss auf einen flachen und stabilen Untergrund gestellt werden.
- Halten Sie die Mikrowelle fern von Hitze, Feuchtigkeit und ätzenden Stoffen.
- Keine der Öffnungen am Gerät darf abgedeckt oder blockiert werden.
- Um richtig zu funktionieren, benötigt die Mikrowelle eine ausreichende Belüftung. Deshalb sollte ein Abstand von 30 cm über dem Gerät, 10 cm an der Rückseite und 10 cm an den Seiten eingehalten werden.
- Die Mikrowelle sollte möglichst weit entfernt von Fernsehgeräten, Radios oder Antennen aufgestellt werden, da sonst Empfangsstörungen auftreten können. Die Entfernung sollte mindestens 5 m betragen.
- Ziehen Sie den Netzstecker des Geräts aus der Steckdose und reinigen Sie den Innenraum mit einem feuchten Tuch. Trocknen Sie die gereinigte Fläche anschließend sorgfältig ab.
- Wenn Sie die Mikrowelle zum ersten Mal oder nach einer langen Nutzungspause verwenden, kann ein Kunststoffgeruch auftreten. Um diesen zu entfernen, legen Sie mehrere Zitronenscheiben oder Orangenschalen in einen Becher und erhitzen Sie diese 2 Minuten lang auf hoher Stufe.

HINWEISE ZUM GAREN MIT DER MIKROWELLE

- Richten Sie die Lebensmittel vorsichtig an. Platzieren Sie die dicksten Stellen weiter außen.
- Beachten Sie die Garzeit. Wählen Sie zunächst die kürzeste angegebene Zeit und verlängern Sie diese bei Bedarf. Stark überhitzte Lebensmittel können zu Rauchentwicklung führen oder sich entzünden.
- Decken Sie die Lebensmittel während des Garvorgangs ab. Die Abdeckung verhindert Spritzen und sorgt dafür, dass die Lebensmittel gleichmäßig erhitzt werden.
- Um den Garvorgang zu beschleunigen, wenden Sie die Lebensmittel einmal während des Erhitzens. Große Speisen, wie Braten, müssen mindestens einmal gewendet werden.
- **Schalten Sie die Mikrowelle nicht ein, wenn sich keine Lebensmittel im Garraum befinden.**

HINWEISE ZUM GESCHIRR

- Wir empfehlen Ihnen, Geschirr zu verwenden, das speziell für das Garen in der Mikrowelle vorgesehen ist.
- Rundes oder ovales Geschirr ist besser geeignet als quadratisches oder rechteckiges.

- Die untenstehende Tabelle ist ein allgemeiner Leitfaden, der Ihnen bei der Auswahl des richtigen Geschirrs hilft:

Geschirr	Geeignet für die Mikrowelle
Hitzebeständiges Glas	Ja
Nicht hitzebeständiges Glas	Nein
Hitzebeständige Keramik	Ja
Nicht hitzebeständige Keramik	Nein
Mikrowellengeeigneter Kunststoffbehälter	Ja
Nicht mikrowellengeeigneter Kunststoffbehälter	Nein
Kunststoffolie	Nein
Küchenpapier	Ja
Normales Papier, Bambus oder Holz	Nein
Metall	Nein
Folie oder Behälter aus Aluminium	Nein

DIE UHRZEIT EINSTELLEN

Wenn die Mikrowelle zum ersten Mal in Betrieb genommen wird oder die Spannungsversorgung unterbrochen war, zeigt das Display „:“ an und die Uhrzeit muss eingestellt werden.

- Halten Sie die Voreinstellung/Uhr/Auftauen-Taste (14) 3 Sekunden lang gedrückt. Die Stundenziffern beginnen zu blinken.
- Drehen Sie den Regler (12) im Uhrzeigersinn oder gegen den Uhrzeigersinn, um die Stundenzahl zu erhöhen oder zu senken.
- Drücken Sie die Voreinstellung/Uhr/Auftauen-Taste. Die Minutenziffern beginnen zu blinken.
- Drehen Sie den Regler im Uhrzeigersinn oder gegen den Uhrzeigersinn, um die Minutenzahl zu erhöhen oder zu senken.
- Drücken Sie die Voreinstellung/Uhr/Auftauen-Taste. Damit ist die Einstellung abgeschlossen.
- Falls 2 Sekunden lang keine Taste gedrückt oder gedreht wird, endet die Einstellung automatisch.

BEDIENUNG DES GERÄTS

Allgemeine Gebrauchshinweise

- Stellen Sie das Essen ins Gerät hinein und schließen Sie die Tür. Wählen Sie die Garfunktion wie
- nachfolgend beschrieben, und starten Sie das Gerät. Nach Ablauf der Garzeit schaltet sich das Gerät automatisch aus. Im Display erscheint die Meldung „End“ und das Gerät gibt
- 3 kurze Signaltöne aus. Die Signaltöne wiederholen sich jede Minute, bis Sie die Herdtür öffnen oder eine der Taste drücken, um die Zubereitung zu beenden.

- Wird das Gerät nicht innerhalb von ca. 2 Minuten nach Programm- und Zeiteinstellung gestartet, ertönt ein Piepton und es kehrt in die Ausgangsposition zurück (Zeitanzeige).
- Die maximale Zubereitungszeit, die für manuelles Garen, Grillen oder Kombinationszubereitung eingestellt werden kann, beträgt 60 Minuten. Das Garen kann jederzeit durch einmaliges Drücken der Pause/Abbrechen-Taste (16) unterbrochen werden. Wenn Sie die Taste zweimal
- drücken, werden Zubereitungszeit und gewähltes Programm aufgehoben.
- Durch Öffnen der Tür (beispielsweise zum Umdrehen des Essens) können Sie den Vorgang kurzzeitig unterbrechen.
- Wenn das Garen vorübergehend unterbrochen wird, zeigt die Uhr die verbleibende Garzeit an. Um mit der Zubereitung fortzufahren, die Tür des Mikrowellengeräts schließen (sofern sie geöffnet wurde) und die Start-Taste drücken.

Schnellgaren

Das Schnellgaren wird bei voller Mikrowellenleistung durchgeführt und automatisch nach Ablauf der eingestellten Minuten beendet.

1. Drücken Sie die Start-Taste einmal, um für eine Minute das Schnellgaren einzuschalten. Drücken Sie die Start-Taste, um die Garzeit einzustellen.
2. Das Gerät startet die Zubereitung mit voller Leistung, wenn die Start-Taste zum ersten Mal gedrückt wird.
3. Das Display zeigt die verbleibende Zeit an.

Manuelles Garen – Wählen der Mikrowellen-Leistungsstufe

Drücken Sie die Micro Power/Grill/Combi-Taste (13) mehrmals, um die erforderliche Mikrowellenleistungsstufe auszuwählen.

1. Drehen Sie den Regler im oder gegen den Uhrzeigersinn, bis die gewünschte Garzeit im Display angezeigt wird.
2. Drücken Sie die Start-Taste, um mit der Zubereitung zu beginnen. Das Display zeigt die verbleibende Zeit an.

Wenn Sie die Mikrowellen/Grill/Kombi.-Taste während der Zubereitung drücken, wird die gewählte Mikrowellen-Leistungsstufe angezeigt.

Die verschiedenen Leistungsstufen sind in der nachfolgenden Tabelle aufgeführt :

Anzahl der Tastedrücken	Anzeige im Display	Mikrowelle
1 x	100%	100%
2 x	80%	80%
3 x	60%	60%
4 x	40%	40%
5 x	20%	20%
6 x	G	G
7 x	C1	C1
8 x	C2	C2
9 x	100%	100%

Verwendung der Grillfunktion

Das Grillprogramm eignet sich ideal für dünne Fleischstücke, Frikadellen, Koteletts, Kebab, Würstchen und Hähnchenstücke. Es kann auch zum Toasten von Sandwiches und zum Überbacken mit Käse verwendet werden.

1. Drücken Sie die Mikrowelle/Grill/Kombi.-Taste (13) mehrmals, bis "G" im Display erscheint.
2. Drehen Sie den Regler im oder gegen den Uhrzeigersinn, bis die gewünschte Garzeit im Display angezeigt wird.
3. Drücken Sie die Start-Taste, um mit der Zubereitung zu beginnen. Das Display zeigt die verbleibende Zeit an.

Kombi-Garen

Das Gerät verfügt über zwei Kombi-Programme, die Sie für die Zubereitung mit einer Kombination von Mikrowelle und Grill verwenden können.

Kombi-Programm 1

Mit dem Kombi-Programm 1 kann Essen mit 30 % Mikrowellenleistung und 70 % Grilleistung zubereitet werden. Das Programm ist ideal für Fisch, Kartoffeln und das Überbacken mit Käse.

1. Drücken Sie die Mikrowelle/Grill/Kombi.-Taste, bis "C.1" im Display angezeigt wird.
2. Drehen Sie den Regler im oder gegen den Uhrzeigersinn, bis die gewünschte Garzeit im Display angezeigt wird.
3. Drücken Sie die Start-Taste, um mit der Zubereitung zu beginnen. Das Display zeigt die verbleibende Zeit an.

Kombi-Programm 2

Mit dem Kombi-Programm 2 kann Essen mit 55 % Mikrowellenleistung und 45 % Grilleistung zubereitet werden. Dieses Programm eignet sich hervorragend für Omelettes, Bratkartoffeln und Geflügel.

1. Drücken Sie die Mikrowelle/Grill/Kombi.-Taste, bis "C.2" im Display angezeigt wird.
2. Drehen Sie den Regler im oder gegen den Uhrzeigersinn, bis die gewünschte Garzeit im Display angezeigt wird.
3. Drücken Sie die Start-Taste, um mit der Zubereitung zu beginnen. Das Display zeigt die verbleibende Zeit an.

Garen in mehreren Stufen

Es ist möglich, bis zu 4 aufeinander folgende Garfunktionen und -zeiten zu programmieren.

1. Stellen Sie die Garfunktion und -leistung wie oben beschrieben ein.
2. Stellen Sie die Garzeit ein, aber drücken Sie nicht den Regler, um mit dem Garen zu beginnen.
3. Wiederholen Sie Schritt 1-2, um die gewünschten Stufen zu programmieren. Drücken Sie die Start-Taste, um mit dem Garen zu beginnen, nachdem Sie die letzte Stufe programmiert haben.

Automatisches Auftauen

Mit dem Gerät kann Gefriergut (Fleisch, Geflügel und Fisch/Meeresfrüchte) aufgetaut werden. Die Auftauzeit und die Leistung wird automatisch eingestellt, nachdem Sie das Gewicht des Lebensmittels eingegeben haben. BEISPIEL: Sie möchten 600 g Garnelen auftauen.

1. Legen Sie die Garnelen unaufgetaut in das Gerät.

2. Drücken Sie die Preset/Clock/Defrost-Taste dreimal.
 3. Drehen Sie den Regler, bis „0.6“ im Display angezeigt wird.
 4. Drücken Sie die Start-Taste, um mit dem Auftauen zu beginnen.
- Während der Zubereitung erinnert Sie das Gerät daran, dass das Gefriergut umgedreht werden muss.

Auftauprogramm	Lebensmittel	Intervall
d1	Fleisch	100 g – 2 kg
d2	Geflügel	200 g – 3 kg
d3	Meeresfrüchte	100 -900 g

Garen mit der automatischen Menüfunktion

Das Gerät verfügt über 12 automatische Menüprogramme für verschiedene Lebensmittelarten

und Funktionen (Siehe die Liste der automatischen Menüs in der nachfolgenden Tabelle).

1. Drehen Sie den Regler eine Einstellung gegen den Uhrzeigersinn. Drehen Sie den Regler dann im Uhrzeigersinn oder gegen den Uhrzeigersinn, bis die Nummer des gewünschten automatischen Menüprogramms im Display angezeigt wird. Drücken Sie den Regler einmal, um das angezeigte automatische Menüprogramm auszuwählen.
2. Drehen Sie den Regler im oder gegen den Uhrzeigersinn, bis das gewünschte Gewicht die gewünschte Anzahl im Display angezeigt wird. Die Einstellungsoptionen unterscheiden sich je nach dem gewählten automatischen Menüprogramm. Das Gerät berechnet auf der Grundlage von Gewicht oder eingegebener Nummer selbst die Zubereitungszeit und die Leistung.
3. Drücken Sie die Start-Taste, um mit der Zubereitung zu beginnen.

Automatisches	Menüprogramm	Lebensmittel Einstellungen
A1	Popcorn	0.085 – 0.1kg (3 – 3.5 Oz)
A2	Kartoffeln	0.45 – 0.65kg
A3	Gemüse	0.1 – 0.5kg
A4	Fleisch*	0.2 – 0.7kg
A5	Fisch*	0.2 – 0.7kg
A6	Geflügel*	0.2 – 0.7kg
A7	Lasagne	0.2 – 1kg
A8	Milch / Kaffee	250 – 500 ml
A9	Reis	0.1 – 0.5kg
A10	Spaghetti**	0.1 – 0.5kg
A11	Brot	0.1 – 0.5kg
A12	Pizza	1 – 2 Stücken

* = Has to be turned when the oven emits a beep.

** = Hot water needs to be added before cooking.

Garen mit Zeitschaltuhr

Sie können den Mikrowellenherd so einstellen, dass er sich zu einem vorgegebenen Zeitpunkt einschaltet. Überprüfen Sie, ob die Uhr richtig eingestellt ist.

1. Stellen Sie das Gargut in die Mikrowelle.
2. Stellen Sie das Garprogramm und die Leistung wie oben beschrieben ein.
3. Stellen Sie die Garzeit ein.
4. Halten Sie die Voreinstellung/Uhr/Auftauen-Taste 3 Sekunden lang gedrückt.
5. Stellen Sie die Anzahl der Stunden für die Startzeit des Garens ein und drücken Sie die Voreinstellung/Uhr/Auftauen-Taste.
6. Stellen Sie die Anzahl der Minuten für die Startzeit des Garens ein und drücken Sie die Voreinstellung/Uhr/Auftauen-Taste.
7. Ein Piepton ist zu hören und das Uhrensymbol blinkt im Display.
8. Das Garen beginnt, wenn die eingestellte Zeit erreicht ist.

Nachdem Sie den Timer eingestellt haben, können Sie überprüfen, wann die Zubereitung beginnt, indem Sie die Voreinstellung/Uhr/Auftauen-Taste drücken.

Die Startzeit für das Garen wird 1 Sekunde lang im Display angezeigt; danach kehrt das Display zur Uhr-Funktion zurück.

REINIGUNG UND WARTUNG

1. Schalten Sie die Mikrowelle aus und ziehen Sie den Netzstecker aus der Steckdose, bevor Sie das Gerät reinigen.
2. Es ist sehr wichtig, die Mikrowellentür zu reinigen.
3. Halten Sie die Tür, den Garraum, den Glasteller, den Drehring und den Wellenleiter sauber, indem Sie diese Bereiche mit einem feuchten Tuch abwischen.
4. Sollte die Mikrowelle stark verschmutzt sein, kann ein mildes Reinigungsmittel verwendet werden. Verwenden Sie kein Spray und andere aggressive Reiniger.
5. Die Außenflächen sollten mit einem feuchten Tuch gereinigt werden. Um Schäden zu vermeiden
Achtung: Es darf kein Wasser in die Lüftungsöffnungen oder das Bedienfeld eindringen.
6. Die Lampe ist eine LED-Glühbirne. Sollte diese sich nicht mehr einschalten, wechseln Sie sie nicht selbst aus, sondern wenden Sie sich an einen sachkundigen, qualifizierten Dienstleister.

UMWELTSCHUTZ – RICHTLINIE 2012/19/EU

Zum Schutz unserer Umwelt und unserer Gesundheit sind Elektro- und Elektronik-Altgeräte nach bestimmten Regeln zu entsorgen. Dies fordert den Einsatz sowohl des Herstellers bzw. Lieferanten als auch des Verbrauchers.



Aus diesem Grund darf dieses Gerät, wie das Symbol  auf dem Typenschild bzw. auf der Verpackung zeigt, nicht in den unsortierten Restmüll gegeben werden. Der Verbraucher hat das Recht, dieses Gerät über kommunale Sammelstellen zu entsorgen; von dort aus wird die spezifische Behandlung, Verwertung bzw. das Recycling gem. den Erfordernissen der Richtlinie sichergestellt.

ERP DEKLARATION – VO 1275/2008/EG

Wir, TKG SRL, bestätigen hiermit, dass unser Produkt den Anforderungen der VO 1275/2008/EG entspricht. Unser Produkt verfügt zwar nicht über eine Funktion zur Minimierung des Verbrauchs, welche laut VO 1275/2008/EG das Produkt nach Beendigung der Hauptfunktion in den Aus- oder Bereitschaftszustand versetzen soll, aber dies ist aus Sicht des Gebrauchswertes nicht möglich, da dies die Hauptfunktion des Produktes so stark beeinträchtigen würde, dass eine Benutzung des Produktes nicht mehr möglich sein würde!

Aus diesem Grund weisen wir in unserer Bedienungsanleitung den Kunden stets darauf hin, das Gerät sofort nach dem Gebrauch vom Netz zu trennen.

Die Bedienungsanleitung ist auf einfache Nachfrage auch verfügbar in elektronischem Format bei dem Kundendienst (siehe Garantiekarte).



FRANCAIS

POUR VOTRE SECURITE

Lisez attentivement cette notice avant toute utilisation, et respectez bien à la fois les consignes de sécurité et d'usage.

Important : *Votre appareil peut être utilisé par des enfants à partir de 8 ans et par des personnes ayant des capacités physiques, sensorielles ou mentales réduites ou un manque d'expérience et de connaissances à condition qu'elles aient reçu une supervision ou des instructions concernant l'utilisation de l'appareil en toute sécurité et qu'elles comprennent les dangers encourus.*

Les enfants ne doivent surtout pas jouer avec l'appareil. Le nettoyage et la maintenance ne doivent pas être effectués par des enfants à moins qu'ils aient plus de 8 ans et qu'ils soient supervisés. Maintenir l'appareil et son cordon hors de portée des enfants de moins de 8 ans ou des personnes non responsables.

- ❑ N'utilisez le four que pour un usage domestique comme indiqué dans ce mode d'emploi. Cet appareil n'est pas conçu pour un usage professionnel. Cet appareil est conçu pour cuire des aliments.
- ❑ Cet appareil n'est pas approprié pour un usage industriel ou en laboratoire.
- ❑ Avant d'utiliser l'appareil, vérifiez que la tension du réseau correspond bien à celle de l'appareil.
- ❑ Veillez à ne pas utiliser l'appareil à l'extérieur.
- ❑ N'utilisez pas de produits chimiques ou de vapeurs corrosives dans cet appareil.
- ❑ N'utilisez pas le four à micro-ondes lorsqu'il est vide.
- ❑ N'essayez pas de faire fonctionner ce four avec la porte ouverte.
- ❑ Avant d'utiliser le four, assurez-vous que le plateau en verre, le guide d'ondulation et l'anneau de roulement soient mis correctement.

- ❑ Ne placez aucun objet entre la face avant du four et la porte et ne laissez aucun résidu s'accumuler sur les surfaces d'étanchéité.
- ❑ N'utilisez pas le four à micro-ondes en cas de dégâts jusqu'à ce que les réparations aient été effectuées par un service qualifié et compétent (*).
- ❑ Si de la vapeur apparaît entre la fenêtre intérieure et extérieure pendant la cuisson, arrêtez immédiatement le four, débranchez-le et contactez le service clientèle le plus proche.
- ❑ N'essayez pas de démonter le four ou d'en retirer des pièces.
- ❑ N'utilisez pas l'espace vide à des fins de rangement lorsqu'elle n'est pas utilisée.
- ❑ Ne placez pas la préparation directement sur le plateau en verre, mais placez-la dans un récipient résistant aux micro-ondes.
- ❑ Vérifiez toujours si vos ustensiles sont résistants aux micro-ondes avant de les utiliser dans l'appareil : en cas de doute, veuillez contacter le fournisseur.
- ❑ N'utilisez jamais d'ustensiles ou de récipients en métal ou en mélamine ou avec une poignée ou une décoration en métal ou en mélamine.
- ❑ Ne préparez pas les aliments dans des récipients dont l'ouverture est trop étroite ou dont le contenant est thermoscellé.
- ❑ Assurez-vous que les ouvertures des récipients résistants aux micro-ondes ne sont ni obstruées ni recouvertes pour éviter qu'elles n'explosent.
- ❑ Ne chauffez pas les œufs dans leur coquille ou les œufs durs entiers.
- ❑ Percez les aliments à peau épaisse comme les saucisses, les pommes de terre, les courges entières, les pommes et les châtaignes avant la cuisson.
- ❑ Le chauffage aux micro-ondes de certaines boissons peut retarder l'ébullition éruptive, il faut faire attention lorsque vous manipulez le récipient.
- ❑ Le contenu des pots pour bébés doit être secoué et la température doit être vérifiée avant de servir.

- ❑ Ne faites pas frire les aliments dans le four.
- ❑ Ne plongez jamais l'appareil dans l'eau ou un autre liquide.
- ❑ Les ustensiles de cuisine peuvent devenir chauds : utiliser des poignées.
- ❑ Il est indispensable de garder cet appareil propre car il est en contact avec la nourriture (voir section : *nettoyage*).
Les restes de nourriture sur les éléments chauffants du four produiront de la fumée et des mauvaises odeurs.
- ❑ Cet appareil n'est pas un jouet.
- ❑ Note: Lorsque le symbole  est apposé sur une surface particulière, il accentue la mise en garde et signifie: ATTENTION, cette surface peut devenir très chaude pendant l'utilisation.

(*) Service qualifié compétent: service après-vente du fabricant ou de l'importateur ou une personne qualifiée, reconnue et habilitée à faire ce genre de réparation afin d'éviter tout danger. Dans tous les cas, veuillez retourner l'appareil auprès de ce service.

AVANT L'UTILISATION

- Le four à micro-ondes doit être placé sur une surface plane et stable.
- Tenez le four à l'écart de la chaleur, de l'humidité et des environnements corrosifs.
- Ne couvrez ni ne bloquez aucune ouverture sur l'appareil.
- Pour un fonctionnement correct, le four doit avoir un débit d'air suffisant. Laissez 30 cm d'espace au-dessus du four, 10 cm à l'arrière et 10 cm des deux côtés.
- Le four doit être tenu éloigné d'appareils tels que la TV, la radio ou les antennes. Une distance de plus de 5 mètres est exigée.
- Débranchez l'appareil, nettoyez-le avec un chiffon humide et séchez soigneusement.
- Lorsque vous utilisez le four à micro-ondes pour la première fois ou après une longue période sans utilisation, il peut y avoir une odeur de plastique à l'intérieur. Pour vous en débarrasser, placez plusieurs tranches de citron ou d'écorce d'orange dans une tasse et faites-la chauffer à puissance micro élevée pendant 2 minutes.

CUISINER AU FOUR À MICRO-ONDES

- Mettez les aliments sur une assiette ou autre récipient résistant aux micro-ondes en veillant à ce que les aliments les plus épais se trouvent vers l'extérieur du récipient.
- Vérifiez le temps de cuisson. Choisissez toujours le temps de cuisson le plus court indiqué sur l'emballage des aliments et rajoutez le temps de cuisson nécessaire ultérieurement. Des aliments trop cuits ont tendance à fumer et à s'enflammer.
- Couvrez les aliments pendant la cuisson. Cela empêche les éclaboussures et aide les aliments à cuire de façon uniforme.
- Retournez les aliments une fois pendant la cuisson pour accélérer la cuisson d'aliments. Les aliments plus importants tels que des rôtis doivent être retournés au moins une fois.
- **Ne pas utiliser le four à micro-ondes sans rien à l'intérieur.**

GUIDE DES USTENSILES

- L'idéal est d'utiliser des ustensiles spécialement conçus pour le four à micro-ondes.
- Il est conseillé d'utiliser des récipients ovales/ronds plutôt que des récipients carrés/rectangulaires.
- Le tableau ci-dessous vous aidera à choisir les ustensiles appropriés.

Ustensiles	Micro-ondes
Verre réfractaire	Oui
Verre non-réfractaire	Non
Céramique résistante à la chaleur	Oui
Céramique non-résistante à la chaleur	Non
Assiette en plastique conçue pour micro-ondes	Oui
Assiette en plastique non-conçue pour micro-ondes	Non
Film plastique	Non
Papier essuie-tout	Oui
Papier ordinaire, bambou ou bois	Non
Métaux	Non
Récipients et papier en aluminium	Non

Réglage de l'horloge

Quand le four à micro-ondes est mis en marche pour la première fois ou quand l'alimentation électrique a été coupée, l'écran affichera ":" et l'horloge devra être réglée.

1. Maintenez la touche préprogrammation/heure/décongélation (14) enfoncée pendant 3 secondes. Les heures clignoteront à l'écran.
2. Tournez le bouton rotatif (12) dans le sens des aiguilles d'une montre ou dans le sens inverse des aiguilles d'une montre pour augmenter ou diminuer les heures.
3. Appuyez sur la touche préprogrammation/heure/décongélation. Les derniers chiffres, indiquant les minutes, clignoteront.
4. Tournez le bouton rotatif dans le sens des aiguilles d'une montre ou dans le sens inverse des aiguilles d'une montre pour augmenter ou diminuer les minutes.
5. Appuyez sur la touche préprogrammation/heure/décongélation pour confirmer le réglage.
6. Si vous n'appuyez sur aucun bouton ou ne tournez aucun bouton pendant 2 secondes, le réglage s'arrête automatiquement.

UTILISATION DE L'APPAREIL

Consignes d'utilisation générales

- Mettez les aliments dans l'appareil et fermez la porte.
- Choisissez le programme de cuisson et mettez l'appareil en marche.
- Quand le temps de cuisson est fini, l'appareil s'arrête automatiquement.
- Le mot "End" apparaît à l'écran et l'appareil émet 3 bips courts.
- Les bips se répètent chaque minute jusqu'à ce que vous ouvriez la porte du four ou appuyiez sur une touche pour terminer la cuisson.
- Si l'appareil n'est pas mis en marche dans les 2 minutes après le réglage du programme et du temps, un bip s'émet et l'appareil retourne à sa position initiale.
- Le temps de cuisson maximal qui peut être réglé est de 60 minutes.
- Il est toujours possible d'interrompre la cuisson en appuyant une fois sur la touche arrêter/annuler (16). Si vous appuyez deux fois sur la touche, la cuisson s'annule.
- Vous pouvez interrompre la cuisson temporairement en ouvrant la porte.
- Quand la cuisson est interrompue temporairement, l'écran montre le temps de cuisson restant. Pour continuer la préparation, fermez la porte du four à micro-ondes (si elle était ouverte) et appuyez sur la touche start.

Démarrage rapide

Le démarrage rapide est mis en marche en position micro-ondes au niveau de puissance maximal et s'arrête automatiquement quand le temps de cuisson réglé est fini.

1. Appuyez une fois sur la touche start pour activer le démarrage rapide pour une minute. Appuyez sur la touche start pour régler le temps de cuisson.
2. Le programme de cuisson démarre automatiquement en position micro-ondes au niveau de puissance maximal lorsque vous appuyez sur la touche pour la première fois.
3. L'écran montre le temps de cuisson restant.

Cuisson manuelle – choisir la puissance micro-ondes

1. Appuyez plusieurs fois sur la touche puissance micro-ondes/gril/ combiné (13) pour régler le niveau de puissance micro-ondes désiré.
2. Tournez le bouton rotatif jusqu'à ce que l'écran montre le temps de cuisson désiré.
3. Appuyez sur la touche start pour démarrer la cuisson. L'écran montre le temps de cuisson restant.

Les niveaux de puissance sont montrés dans la table ci-dessous :

Nombre de pressions sur la touche	Indications sur l'écran	Puissance
1 x	100%	100%
2 x	80%	80%
3 x	60%	60%
4 x	40%	40%
5 x	20%	20%
6 x	G	G
7 x	C1	C1
8 x	C2	C2
9 x	100%	100%

Utilisation de la fonction gril

La cuisson au gril est surtout utile pour les fines tranches de viande, le steak, les hamburgers, les brochettes, les saucisses ou des morceaux de poulet. Il convient aussi pour les sandwiches chauds et les plats au gratin.

1. Appuyez plusieurs fois sur la touche puissance micro-ondes/gril/ combiné (13) jusqu'à ce que "G" apparaisse à l'écran.
2. Tournez le bouton rotatif dans le sens des aiguilles d'une montre ou dans le sens inverse des aiguilles d'une montre pour régler le temps de cuisson.
3. Appuyez sur "Start" pour démarrer la cuisson. Le décompte du temps de cuisson réglé commence.

Mode de cuisson combiné

En mode de cuisson combiné, la fonction micro-ondes et la fonction gril sont combinées. Vous pouvez choisir entre deux programmes combinés.

Combinaison 1

Dans ce mode, 30% du temps est utilisé pour la cuisson aux micro-ondes et 70% du temps pour griller. Utilisez ce programme pour le poisson, les pommes de terre et les plats au gratin.

1. Appuyez sur la touche puissance micro-ondes/gril/ combiné jusqu'à ce que "C.1" apparaisse à l'écran.
2. Tournez le bouton rotatif dans le sens des aiguilles d'une montre ou dans le sens inverse des aiguilles d'une montre pour régler le temps de cuisson.
3. Appuyez sur "Start" pour démarrer. Le décompte du temps de cuisson commence.

Combinaison 2

Dans ce mode, 55% du temps est utilisé pour la cuisson aux micro-ondes et 45% du temps pour griller. Utilisez ce programme pour les puddings, les omelettes, les pommes de terre au four et la volaille.

1. Appuyez sur la touche puissance micro-ondes/gril/ combiné jusqu'à ce que "C.2" apparaisse à l'écran.
2. Tournez le bouton rotatif dans le sens des aiguilles d'une montre ou dans le sens inverse des aiguilles d'une montre pour régler le temps de cuisson.
3. Appuyez sur "Start" pour démarrer la cuisson. Le décompte du temps de cuisson réglé commence.

Cuisson multi-séquence

Votre four peut être programmé pour 4 séquences de cuisson.

1. Réglez le mode de cuisson et la puissance comme décrit ci-dessus.
2. Réglez le temps de cuisson, mais n'appuyez pas sur le bouton start pour démarrer la cuisson.
3. Répétez les points 1-2 afin de programmer les programmes désirés. Appuyez sur le bouton start pour démarrer la cuisson quand vous avez réglé le dernier programme de cuisson.

Décongélation automatique

Vous pouvez décongeler des aliments congelés (viande, volaille ou poisson/fruits de mer). Le temps de décongélation et le niveau de puissance se règlent automatiquement dès que vous avez réglé le poids des aliments à dégeler.

PAR EXEMPLE: vous voulez décongeler 600 g de crevettes.

1. Mettez les crevettes congelées dans l'appareil.
2. Appuyez trois fois sur la touche pré-programmation/heure/décongélation.
3. Tournez le bouton rotatif jusqu'à ce que „0.6" apparaisse à l'écran.
4. Appuyez sur la touche start pour démarrer la décongélation.

Pendant le processus de décongélation l'appareil vous signale que la nourriture doit être retournée.

Programme décongélation	de	Aliments	Intervalle
d1		Viande	100 g – 2 kg
d2		Volaille	200 g – 3 kg
d3		Fruits de mer	100 -900 g

Programme de cuisson automatique

L'appareil a 12 programmes de cuisson automatique pour plusieurs types d'aliments.

1. Tournez le bouton rotatif jusqu'à ce que le numéro du programme de cuisson automatique désiré apparaisse à l'écran. Appuyez une fois pour le sélectionner.
2. Tournez le bouton rotatif jusqu'à ce que la quantité désirée apparaisse à l'écran.
3. Les réglages possibles sont différents pour les programmes de cuisson automatique : il n'est pas nécessaire de régler le temps de cuisson, ni le niveau de puissance.
4. Appuyez sur la touche start pour démarrer la cuisson automatique.

Code	Menu	Réglages
A1	Popcorn	0.085 – 0.1kg (3 – 3.5 Oz)
A2	Pommes de terre	0.45 – 0.65kg
A3	Légumes	0.1 – 0.5kg
A4	Viande*	0.2 – 0.7kg
A5	Poisson*	0.2 – 0.7kg
A6	Volaille*	0.2 – 0.7kg
A7	Lasagne	0.2 – 1kg
A8	Lait / café	250 – 500 ml
A9	Riz	0.1 – 0.5kg
A10	Spaghettis**	0.1 – 0.5kg
A11	Pain	0.1 – 0.5kg
A12	Pizza	1 – 2 pieces

* = Doit être tourné quand un bip retentit.

** = Ajoutez de l'eau chaude avant la cuisson.

Préprogrammation de l'appareil

Avec ce réglage, vous pouvez laisser fonctionner l'appareil durant un temps prédéfini pour chauffer un plat. Assurez-vous d'abord que l'horloge a été réglée correctement.

1. Mettez les aliments dans le four à micro-ondes.
2. Choisissez le mode de cuisson désiré et la puissance désirée.
3. Réglez la durée du temps de cuisson.
4. Quand le mode de cuisson, la puissance et la durée ont été réglés, appuyez sur la touche préprogrammation/heure/décongélation pendant 3 secondes.
5. Tournez le bouton rotatif pour régler l'heure à laquelle doit commencer la cuisson. Confirmez le réglage avec la touche préprogrammation/heure/décongélation.
6. Tournez le bouton rotatif pour régler les minutes. Confirmez le réglage avec la touche préprogrammation/heure/décongélation.
7. Un bip sonore retentit et le symbole pour la préprogrammation clignote à l'écran.
8. La cuisson commencera à l'heure préprogrammée.

Quand vous avez réglé la minuterie, vous pouvez vérifier l'heure préprogrammée en appuyant sur la touche préprogrammation/heure/décongélation.

L'heure préprogrammée apparaît pendant 1 seconde à l'écran; puis l'écran montre de nouveau l'heure actuelle.

NETTOYAGE ET ENTRETIEN

1. Eteignez le micro-ondes et débranchez-le avant de le nettoyer.
2. Il est très important de nettoyer la porte du four.
3. Maintenez la porte, l'intérieur du four, le plateau en verre, l'anneau de roulement et le guide d'ondulations du four propres en les essuyant avec un chiffon humide.
4. Un détergent doux peut être utilisé si le four est très sale. Éviter l'utilisation de produits en aérosol et d'autres nettoyants agressifs.
5. Les surfaces extérieures doivent être nettoyées avec un chiffon humide. **Attention** : l'eau ne doit pas s'infiltrer dans les ouvertures de ventilation ou dans le panneau de commande.
6. La lampe est une ampoule LED, si elle ne s'allume plus, n'essayez pas de la remplacer vous-même et contactez un service compétent et qualifié.

PROTECTION DE L'ENVIRONNEMENT – DIRECTIVE 2012/19/UE

Afin de préserver notre environnement et notre santé, l'élimination en fin de vie des appareils électriques et électroniques doit se faire selon des règles bien précises et nécessite l'implication de chacun, qu'il soit fournisseur ou utilisateur. C'est pour cette raison



que votre appareil, tel que le signale le symbole  apposé sur sa plaque signalétique ou sur l'emballage, ne doit en aucun cas être jeté dans une poubelle publique ou privée destinée aux ordures ménagères. L'utilisateur a le droit de déposer l'appareil dans des lieux publics de collecte procédant à un tri sélectif des déchets pour être soit recyclé, soit réutilisé pour d'autres applications conformément à la directive.

DÉCLARATION ERP – DIRECTIVE 1275/2008/CE

Nous, TKG SRL, confirmons par la présente que notre produit correspond aux exigences de la directive 1275/2008/CE. Certes, notre produit n'est pas équipé d'une fonction pour minimiser la consommation de puissance, ce qui devrait selon la directive 1275/2008/CE mettre le produit en mode éteint ou mode veille après avoir fini sa fonction principale, mais ceci est pratiquement impossible, car cela nuirait à la fonction principale du produit si fortement que l'utilisation du produit ne serait plus possible! C'est pourquoi dans notre mode d'emploi nous disons toujours au client de débrancher la fiche de la prise de courant dès qu'il a fini d'utiliser le produit.

La notice d'utilisation est aussi disponible en format électronique sur simple demande auprès du service après-vente (voir carte de garantie).



ESPAÑOL

CONSEJOS DE SEGURIDAD

Lea detenidamente el modo de empleo antes de utilizar el aparato, y siempre siga las medidas de seguridad y el modo de funcionamiento.

Importante : *Este aparato puede ser utilizado por niños mayores de 8 años y personas con capacidades físicas reducidas, sensoriales o mentales o con falta de experiencia o conocimiento, si se les ha dado la supervisión o instrucciones relativas al uso seguro del aparato y los riesgos involucrados. Los niños no deben jugar con el aparato. La limpieza y mantenimiento del aparato no debe ser hecho por niños a menos que sean mayores de 8 años y estén supervisados. No deje de vigilar su aparato y el cable y no lo deje nunca a cargo de niños menores de 8 años o de personas no responsables cuando está enchufado a la toma de corriente o se está enfriando.*

- Utilice el horno sólo para usos domésticos como se describe en este manual. Este dispositivo no está diseñado para usos profesionales. Este aparato está diseñado para cocinar alimentos.
- Este dispositivo no es adecuado para usos industriales o de laboratorio.
- Antes de utilizar el aparato, compruebe que la tensión de su red eléctrica coincide con la del aparato.
- Asegúrese de no utilizar el aparato al aire libre.
- No utilice productos químicos o vapores corrosivos en este aparato.
- No utilice el horno de microondas cuando esté vacío.
- No intente poner en marcha este horno con la puerta abierta.
- Antes de usar el horno, asegúrese de que la bandeja de vidrio, la guía de ondas y el anillo de rodadura estén correctamente insertados.

- ❑ No coloque ningún objeto entre la parte frontal del horno y la puerta y no permita que se acumule ningún residuo en las superficies de sellado.
- ❑ No utilice el horno microondas en caso de daños hasta que no se hayan realizado las reparaciones por un servicio técnico cualificado y competente (*).
- ❑ Si aparece vapor entre la ventana interior y exterior durante la cocción, apague inmediatamente el horno, desenchúfelo y póngase en contacto con el departamento de servicio al cliente más cercano.
- ❑ No intente desmontar el horno ni quitar piezas del dispositivo.
- ❑ No utilice el espacio vacío para almacenar cuando no esté en uso.
- ❑ No coloque la preparación directamente en la bandeja de vidrio, sino en un recipiente resistente al microondas.
- ❑ Compruebe siempre que sus utensilios puedan resistir al cocción mediante un microondas antes de usarlos en el aparato: en caso de duda, póngase en contacto con el proveedor.
- ❑ Nunca utilice utensilios o recipientes hechos de metal o de melamina o con un mango o una decoración de metal o de melamina.
- ❑ No prepare sus alimentos en recipientes que tengan una abertura estrecha o un recipiente termosellado.
- ❑ Asegúrese de que las aberturas de los recipientes resistentes al microondas no estén obstruidas o tapadas para evitar que exploten.
- ❑ No caliente los huevos en su cáscara ni los huevos duros enteros.
- ❑ Taladre los alimentos de piel gruesa como salchichas, patatas fritas, calabazas enteras, manzanas y castañas antes de cocinarlos.
- ❑ El calentamiento en microondas de algunas bebidas puede retrasar la ebullición, así que tenga cuidado al manipular el recipiente.

- ❑ Se tiene que agitar el contenido de los frascos de comida para los bebés y que comprobar la temperatura de la comida antes de servirla.
- ❑ Se desaconseja freír los alimentos en el horno.
- ❑ Nunca sumerja el dispositivo en el agua ni en ningún otro líquido.
- ❑ Los utensilios de cocina pueden volverse muy calientes: use manoplas.
- ❑ Es necesario limpiar regularmente el espacio vacío de su horno y eliminar cualquier residuo de comida. Los residuos de alimentos en los elementos calefactores del horno producen humo y olores desagradables.
- ❑ Este dispositivo no es un juguete.
- ❑ Por favor cuando el símbolo  se encuentra en una superficie específica, es para llamarle la atención y significa: “¡CUIDADO! Esta superficie puede volverse muy caliente durante el uso”.

(*) Servicio técnico cualificado: servicio técnico del fabricante o del importador o una persona cualificada, reconocida y habilitada a fin de evitar cualquier peligro. En cualquier caso devuelva el aparato al servicio técnico.

ANTES DE USAR

- Se tiene que poner el horno de microondas en una superficie plana y estable.
- Mantenga el horno alejado del calor, de la humedad y de los ambientes corrosivos.
- No cubra ni bloquee ninguna de las aberturas del aparato.
- Para un funcionamiento correcto, el horno necesita un flujo de aire suficiente. Deje 30 cm de espacio sobre el horno, 10 cm en la parte trasera y 10 cm en ambos lados.
- Mantenga el horno alejado de dispositivos similares a la televisión, a la radio o a las antes. Se requiere una distancia de más de 5 metros.
- Desenchufe el aparato y limpie el interior con un paño húmedo y séquelo bien.
- Cuando usted usa el horno de microondas por primera vez o después de un largo período de tiempo sin usarlo, puede haber un olor a plástico en su interior. Para deshacerse de él, coloque varias rodajas de limón o cáscaras de naranja en una taza y caliéntelo a alta potencia durante 2 minutos.

COCINAR CON EL HORNO DE MICROONDAS

- Ponga los alimentos en un plato resistente al microondas u otro recipiente, asegurándose de que el alimento más grueso esté en el exterior del recipiente.
- Compruebe el tiempo de cocción. Elija siempre el tiempo de cocción más corto indicado en el envase del alimento y añada el tiempo de cocción necesario más tarde. Los alimentos demasiado cocidos suelen ahumar y a incendiarse.
- Cubra los alimentos mientras los cocina. Esto evita salpicaduras y ayuda a que los alimentos se cocinen uniformemente.
- Gire los alimentos una vez durante la cocción para acelerar el proceso de cocción. Se tiene que girar los alimentos más importantes, como los asados, al menos una vez.
- **No use el horno de microondas sin nada dentro.**

GUIA DE LOS UTENSILIOS

- Lo ideal es utilizar utensilios especialmente diseñados para el horno de microondas.
- Se recomienda utilizar contenedores ovalados/redondos en lugar de contenedores cuadrados/rectangulares.
- La siguiente tabla le ayudará a elegir los utensilios adecuados.

Utensilios	Microondas
Vidrio refractario	Sí
Vidrio no refractario	No
Cerámica resistente al calor	Sí
Cerámica no resistente al calor	No
Platos de plástico diseñados para microondas	Sí
Platos de plástico no diseñados para microondas	No
Película plástica	No
Papel absorbente	Sí
Papel normal, bambú o madera	No
Metales	No
Recipientes et papel de aluminio	No

AJUSTAR EL RELOJ

Cuando el horno de microondas se pone en funcionamiento por primera vez o cuando se ha interrumpido el suministro de energía, la pantalla muestra ":" y hay que ajustar la hora del reloj.

1. Mantenga pulsada la tecla de preselección / reloj / descongelación (14) durante 3 segundos. Las horas parpadearán.
2. Gire el botón giratorio (12) en el sentido de las agujas del reloj o en sentido contrario para aumentar o disminuir las horas.
3. Pulse la tecla de preselección / reloj / descongelación. Los últimos números, que indican los minutos, comenzarán a parpadear.
4. Gire el botón giratorio en el sentido de las agujas del reloj o en el sentido contrario para aumentar o reducir los minutos.
5. Pulse la tecla de preselección / reloj / descongelación para confirmar los ajustes.
6. Si no se pulsa o gira ningún botón durante 2 segundos, el ajuste finalizará automáticamente.

FUNCIONAMIENTO

Instrucciones generales de funcionamiento

- Ponga la comida, cierre la puerta, elija la función de cocción y pulse "start".
- Cuando el tiempo ha pasado, el aparato se apaga automáticamente.
- En la pantalla aparece "End" y el aparato emite 3 pitidos cortos.
- Estos pitidos sonarán cada minuto hasta que abra la puerta del horno o pulse una tecla.
- Si el aparato no se enciende dentro de los 2 minutos siguientes al ajuste del programa y de la hora, sonará un pitido y el aparato volverá a la posición inicial.
- El tiempo máximo de cocción es de 60 minutos.
- La cocción puede interrumpirse en todo momento pulsando una vez la tecla de pausa/cancelación (16). Si se pulsa la tecla dos veces, se cancelará el tiempo de cocción y el programa elegido.
- Abriendo la puerta (para girar los alimentos) puede interrumpir la cocción durante un breve período de tiempo.
- Cuando se interrumpe temporalmente la cocción, el reloj muestra el tiempo de cocción restante. Cierre la puerta y pulse la tecla de inicio para continuar la cocción.

Un inicio rápido.

Cuando se utiliza el programa de inicio rápido, el programa de cocción se inicia en el modo de microondas en el nivel de energía más alto y termina automáticamente cuando han transcurrido los minutos establecidos.

1. Pulse la tecla de inicio una vez para activar el programa de inicio rápido durante un minuto. Pulse la tecla de inicio para ajustar el tiempo de cocción.
2. Al pulsar la tecla de inicio por primera vez, el programa de cocción se inicia en el modo de microondas en el nivel de energía más alto.
3. En la pantalla aparece el tiempo restante.

Cocción manual - elegir el nivel de potencia del microondas

Presione el botón de Micro Power / Grill / Combi (13) varias veces para elegir el nivel de potencia de microondas deseado.

Gire el botón giratorio en el sentido de las agujas del reloj o en el sentido contrario para establecer el tiempo de cocción deseado.

1. Pulse la tecla de inicio para comenzar a cocinar. En la pantalla aparece el tiempo de cocción restante.
2. Al pulsar la tecla Microondas / Grill / Combi durante la cocción, se muestra el nivel de potencia de microondas elegido.

Los diferentes niveles de potencia se muestran en la siguiente table :

Número de pulsaciones de botón	Indicación en la pantalla	Nivel de potencia de las microondas
1 x	100%	100%
2 x	80%	80%
3 x	60%	60%
4 x	40%	40%
5 x	20%	20%
6 x	G	G
7 x	C1	C1
8 x	C2	C2
9 x	100%	100%

Cocinar a la parrilla

La función de parrilla es particularmente útil para rebanadas finas de carne, filetes, carne picada, brochetas, salchichas o trozos de pollo. También es adecuado para bocadillos calientes y platos gratinados.

1. Pulse el botón Microondas / Grill / Combi (13) varias veces hasta que aparezca la "G" en la pantalla.
2. Gire el botón giratorio en el sentido de las agujas del reloj o en sentido contrario para ajustar el tiempo de cocción.
3. Pulse "Start" para poner en marcha el horno. Comienza la cuenta atrás.

Cocción combinada

En la cocción combinada, se combinan la cocción en microondas y la cocción en parrilla.

Combinación 1

Para este ajuste, el 30% del tiempo se utiliza para cocinar y el 70% para asar. Utilice este ajuste para el pescado, las patatas y los platos gratinados.

1. Pulse el botón Microondas / Grill / Combi hasta que aparezca "C.1" en la pantalla.
2. Gire el botón giratorio en el sentido de las agujas del reloj o en el sentido contrario para ajustar el tiempo de cocción.
3. Pulse "Start" para poner en marcha el horno. Comienza la cuenta atrás.

Combinación 2

Para este ajuste, el 55 % del tiempo se utiliza para cocinar y el 45 % para asar. Utilice este ajuste para las tortillas, las patatas asadas y las aves de corral.

1. Pulse el botón Microondas/Grill/Combi hasta que aparezca "C.2" en la pantalla.
2. Gire el botón giratorio en el sentido de las agujas del reloj o en sentido contrario para ajustar el tiempo de cocción.
3. Pulse "Start" para poner en marcha el horno. Comienza la cuenta atrás.

Cocción en varias etapas

Es posible programar 4 funciones y tiempos de cocción consecutivos.

1. Ajuste la función de cocción y el nivel de potencia tal y como se ha descrito anteriormente.
2. Ajuste el tiempo de cocción, pero no pulse el botón de inicio para empezar a cocinar.
3. Repita los pasos 1-2 para programar los ajustes deseados. Pulse el botón de inicio para empezar a cocinar cuando haya programado el último ajuste.

Descongelación automática

El aparato puede descongelar alimentos congelados (carne, aves o pescado/Mariscos). El tiempo de descongelación y el nivel de energía se ajustan automáticamente cuando se introduce el peso de los alimentos que deben descongelarse. POR EJEMPLO: usted quiere descongelar 600 g de gambas.

1. Ponga las gambas congeladas en el aparato.
2. Presione tres veces el botón de Preselección/Reloj/Descongelación.
3. Gire el botón giratorio hasta que aparezca "0.6" en la pantalla.
4. Pulse el botón de inicio para iniciar el descongelamiento.

Durante el proceso de descongelación, el aparato le recordará que debe dar la vuelta a los alimentos congelados.

Programa de descongelación	de Alimentos	Intervalo
d1	Carne	100 g – 2 kg
d2	Aves de corral	200 g – 3 kg
d3	Mariscos	100 -900 g

Cocción automática

El aparato dispone de 12 programas de menús automáticos para varios alimentos y funciones (véase la lista de menús automáticos en la tabla siguiente).

1. Gire el botón giratorio una vez en el sentido contrario a las agujas del reloj. A continuación, gire el botón giratorio en el sentido de las agujas del reloj o en el sentido contrario hasta que aparezca en la pantalla el número del programa de cocción automático deseado. Pulse el botón una vez para seleccionar el programa de menú automático mostrado.
2. Gire el botón giratorio en el sentido de las agujas del reloj o en el sentido contrario hasta que aparezca el peso o el número deseado en la pantalla. Los posibles ajustes dependen del programa de menú automático elegido. El aparato calcula el tiempo de cocción y la potencia en función del peso o de la cifra ajustada.
3. Pulse el botón de inicio para iniciar la cocción.

Código de cocción automática	Programa del menú	Los ajustes de la comida
A1	Palomitas	0.085 – 0.1kg (3 – 3.5 Oz)
A2	Patatas	0.45 – 0.65kg
A3	Verduras	0.1 – 0.5kg
A4	Carne*	0.2 – 0.7kg
A5	Pez*	0.2 – 0.7kg
A6	Aves de corral*	0.2 – 0.7kg
A7	Lasaña	0.2 – 1kg
A8	Leche/café	250 – 500 ml
A9	Arroz	0.1 – 0.5kg
A10	Espaguetis**	0.1 – 0.5kg
A11	Pan	0.1 – 0.5kg
A12	Pizza	0.085 – 0.1kg (3 – 3.5 Oz)

* = Tiene que ser girado cuando el horno emite un pitido.

** = Hay que añadir agua caliente antes de cocinar.

Preselección del tiempo

Esta configuración permite que el aparato se ponga en marcha a una hora determinada para calentar un plato. Primero asegúrese de que la hora del reloj se ha ajustado correctamente.

1. Ponga los alimentos en el microondas.
2. Elija el modo de funcionamiento y el nivel de potencia deseados tal y como se ha descrito anteriormente.
3. Ajuste el tiempo de cocción deseado.
4. Presione el botón de preajuste/reloj/descongelamiento durante 3 segundos.
5. Elija la hora deseada a la que el aparato debe arrancar con el botón giratorio. Confirme con el botón de preselección/reloj/descongelación.
6. Seleccione los minutos deseados con el botón giratorio. Confirme con el botón de preselección/reloj/descongelación.
7. Suena un pitido y el símbolo del reloj parpadea en la pantalla.
8. El proceso de cocción comenzará a la hora del reloj preestablecida.

Cuando haya ajustado el temporizador, puede comprobar cuándo comenzará la cocción pulsando el botón de preselección/reloj/descongelación. La hora de inicio se muestra en la pantalla durante 1 segundo; a continuación, la pantalla vuelve a mostrar la hora del reloj.

LIMPIEZA Y MANTENIMIENTO

1. Apague el microondas y desenchúfelo antes de limpiarlo.
2. Es muy importante limpiar la puerta del horno.
3. Mantenga la puerta, el interior del horno, la bandeja de vidrio, el anillo de rodadura y la guía de ondas del horno limpios secándolos con un paño húmedo.
4. Se puede usar un detergente suave si el horno está muy sucio. Evite el uso de productos en aerosol y otros limpiadores agresivos.
5. Se deben limpiar las superficies exteriores con un paño húmedo. **Cuidado:** El agua no debe entrar por las aberturas de ventilación ni por el panel de control.
6. La lámpara es una bombilla LED, si ya no se enciende, no intente sustituirla usted mismo y póngase en contacto con un servicio técnico competente y cualificado.

PROTECCIÓN DEL MEDIO AMBIENTE – DIRECTIVA 2012/19/UE

Para poder preservar nuestro medio ambiente y proteger la salud humana, los residuos eléctricos y equipos electrónicos deberían ser destruidos de acuerdo con unas normas específicas con la implicación de ambos proveedores y consumidores. Por esta razón,



como indica el símbolo  en la placa de datos técnicos, su aparato no debería ser tirado en un contenedor municipal sino que debería ser devuelto a la tienda, o dejado en un punto de recolección para ser reciclado o usado para otras aplicaciones conforme a la directiva.

DECLARACIÓN ERP – REGULACIÓN 1275/2008/CE

Nosotros, TKG SRL, por la presente confirmamos que nuestro producto cumple con los requisitos del Reglamento 1275/2008/CE. Es cierto que nuestro producto no dispone de una función para minimizar el consumo de energía, lo que debería de acuerdo con la regulación 1275/2008/CE puso el producto en off o en el modo de espera después de terminar la función principal, pero esto es prácticamente imposible, ya que comprometería la función principal del producto tan fuertemente, que el uso del producto ya no sería posible!

Por esta razón siempre le decimos al cliente, en nuestro manual de instrucciones, de desenchufar el aparato inmediatamente después de haber terminado su utilización.

El manual de usuario con una simple petición está también disponible en formato electrónico desde el servicio técnico (véase la garantía).



POLSKI

ZASADY BEZPIECZNEGO UŻYTKOWANIA

Zanim zaczniesz używać urządzenie przeczytaj uważnie instrukcję i postępuj wyłącznie z jej wskazaniem.

Ważne: *Urządzenie może być użytkowane przez dzieci w wieku 8 lat i więcej oraz osoby z ograniczonymi zdolnościami fizycznymi, czuciowymi lub umysłowymi, albo osoby nie mające doświadczenia i znajomości sprzętu, jeśli zastosowano nad nimi nadzór lub udzielono im instrukcji dotyczących bezpiecznego użytkowania urządzenia i związanych z tym niebezpieczeństw. Dzieci nie powinny bawić się tym urządzeniem. Czyszczenie i konserwacja przez użytkownika nie powinny być wykonywane przez dzieci, chyba że mają one więcej niż 8 lat i są pod nadzorem. Nie zostawiaj włączonego urządzenia wraz z przewodem bez nadzoru, trzymaj z dala od dzieci poniżej 8 roku życia i osób niepowołanych kiedy jest podłączone do sieci lub się chłodzi.*

- Urządzenie służy tylko do użytku domowego i powinno być używane zgodnie ze wskazaniem niniejszej instrukcji. Urządzenie nie nadaje się do użytku profesjonalnego.
- Ten typ piekarnika został zaprojektowany do podgrzewania i gotowania potraw.
- Nie jest przeznaczony do użytku przemysłowego i laboratoryjnego.
- Zanim włączysz urządzenie sprawdź czy napięcie sieciowe zgadza się z parametrami podanymi na tabliczce znamionowej urządzenia. Gniazdko musi być łatwo dostępne, aby można było łatwo odłączyć urządzenie od zasilania w razie awarii lub innej potrzeby.
- Nie używaj kuchenki na zewnątrz.
- Nie używaj żadnych żrących chemikaliów lub oparów w tym urządzeniu.
- Nie uruchamiaj kuchenki mikrofalowej gdy jest pusta.

- ❑ Nie próbuj obsługiwać kuchenki gdy jej drzwiczki są otwarte.
- ❑ Przed uruchomieniem piekarnika upewnij się, że szklana taca, źródło fal i pierścień obrotowy są we właściwej pozycji.
- ❑ Nie umieszczaj żadnych przedmiotów między przednią powierzchnią piekarnika a drzwiczkami ani nie dopuszczaj do gromadzenia się resztek na powierzchniach uszczelniających.
- ❑ Nie wolno używać kuchenki mikrofalowej w przypadku uszkodzenia, dopóki nie zostaną wykonane niezbędne naprawy przez wykwalifikowany serwis (*).
- ❑ Jeśli podczas gotowania pojawi się para między oknem wewnętrznym i zewnętrznym, natychmiast zatrzymaj piekarnik, odłącz go od sieci i skontaktuj się z najbliższym biurem obsługi klienta.
- ❑ Nie próbuj rozmontowywać piekarnika ani usuwać części.
- ❑ Nie należy używać komory kuchenki do przechowywania, gdy nie jest używana.
- ❑ Nie umieszczaj żywności bezpośrednio na szklanej tacy, ale umieść ją w pojemniku odpornym na działanie mikrofal.
- ❑ Zawsze sprawdzaj, czy twoje naczynia są odporne na działanie mikrofal przed użyciem ich w urządzeniu: w razie wątpliwości skontaktuj się z dostawcą.
- ❑ Nigdy nie używaj naczyń ani pojemników z metalu lub melaminy ani z uchwytem lub dekoracją z metalu lub melaminy.
- ❑ Nie przygotowywuj żywności w pojemnikach z zamkniętym wieczkiem lub pojemnikiem ze zbyt wąskim otworem.
- ❑ Upewnij się, że otwory gniazd odpornych na działanie mikrofal nie są zasłonięte ani zakryte, aby uniknąć ich wybuchu.
- ❑ NIE podgrzewaj jajek w skorupkach ani całych jajek na twardo.
- ❑ Przed gotowaniem ponakłuwaj potrawy z ciężkimi skórkami, takie jak kiełbaski, ziemniaki, całe kabaczki, jabłka i kasztany.
- ❑ Podgrzewanie napoju (płynu) w kuchence mikrofalowej może spowodować opóźnione, gwałtowne gotowanie, należy zachować ostrożność podczas przenoszenia pojemnika.
- ❑ Zawartość słoików potraw dziecięcych należy wstrząsnąć i sprawdzić temperaturę przed podaniem.
- ❑ Nie smaż żywności w piekarniku.

- ❑ Nigdy nie zanurzaj w wodzie ani innych cieczach.
- ❑ Przybory kuchenne mogą się nagrzewać: używaj uchwyty do garnków, rękawic.
- ❑ Należy regularnie czyścić komorę piekarnika i usuwać resztki jedzenia. Resztki jedzenia na elementach grzejnych piekarnika są źródłem dymu i nieprzyjemnych zapachów.
- ❑ To urządzenie nie jest zabawką.



- ❑ Uwaga: Jeżeli symbol  znajduje się na powierzchni, należy być ostrożnym przy użytkowaniu produktu. Symbol ten oznacza: „UWAGA! ta powierzchnia może stać się bardzo gorąca podczas użytkowania!”.

(*) Wykwalifikowany serwis, elektryk: Osoba wskazana przez dział sprzedaży producenta lub importera lub każda kompetentna i uprawniona osoba posiadająca niezbędne kwalifikacje umożliwiające dokonywanie tego typu napraw bez stwarzania zagrożenia. W każdym przypadku urządzenie należy przekazywać tym osobom.

PRZED PIERWSZYM UŻYCIEM

- Kuchenkę mikrofalową należy ustawić na płaskiej i stabilnej powierzchni.
- Trzymaj kuchenkę mikrofalową z dala od źródeł ciepła, wilgoci i środowiska korozyjnego.
- Nie zakrywaj ani nie blokuj żadnych otworów w urządzeniu.
- Aby zapewnić prawidłowe działanie, piekarnik musi mieć wystarczający przepływ powietrza. Pozostaw 30 cm wolnej przestrzeni nad piekarnikiem, 10 cm z tyłu i 10 cm z obu stron.
- Położenie piekarnika powinno być takie, aby znajdowało się daleko od telewizora, radia lub anteny aby nie powodować zakłócenia obrazu. Odległość powinna być większa niż 5 m.
- Odłącz urządzenie od zasilania, a następnie wyczyść wnętrze wilgotną szmatką i ostrożnie osusz.
- Podczas korzystania z kuchenki mikrofalowej po raz pierwszy lub po długim okresie nieużywania może się w niej pojawić plastikowy zapach. Aby się go pozbyć, umieść w filiżance kilka plasterków cytryny lub skórki pomarańczowej i podgrzewaj na dużej mocy mikro przez 2 minuty.
- Nigdy nie zdejmuj osłony generatora fal.

ZASADY GOTOWANIA W KUCHENCIE MIKROFALOWEJ

- Starannie układaj jedzenie. Umieść najgrubsze elementy bliżej zewnętrznych boków naczynia.
- Obserwuj czas gotowania. Gotuj przez najkrótszy wskazany czas i dodaj więcej w razie potrzeby. Potrawy mocno rozgotowane mogą się palić lub przypalać.
- Przykryj potrawy podczas gotowania. Pokrywy zapobiegają rozpryskom i pomagają w równomiernym gotowaniu potraw.
- Podczas gotowania w kuchenie mikrofalowej obracaj żywność, aby przyspieszyć gotowanie. Duże elementy, takie jak pieczenie, należy przynajmniej raz obrócić.
- Nie włączaj kuchenki mikrofalowej bez jedzenia.

PRZEWODNIK PO PRZYBORACH

- Radzimy używać przyborów specjalnie zaprojektowanych do gotowania w kuchenie mikrofalowej.
- Zalecane są naczynia okrągłe lub owalne zamiast kwadratowych lub prostokątnych.
- Poniższa tabela jest ogólnym przewodnikiem, który pomoże ci wybrać właściwe przybory:

Naczynia kuchenne	Gotowanie mikrofalowe
Szkoło żaroodporne	Tak
Szkoło nieodporne na ciepło	NIE
Ceramika żaroodporna	Tak
Ceramika nieodporna na ciepło	NIE
Plastikowe naczynia bezpieczne do użycia w mikrofalówce	Tak
Naczynia plastikowe nie przeznaczone d mikrofalówki	NIE
Folia spożywcza z tworzywa sztucznego	NIE
Papier do pieczenia kuchenny	Tak
Zwykły papier, bambus lub drewno	NIE
Metal y Folia aluminiowa i pojemniki aluminiowe	NIE

USTAWIANIE ZEGARA

Gdy kuchenka mikrofalowa zostanie uruchomiona po raz pierwszy lub gdy nastąpi przerwa w zasilaniu, na wyświetlaczu pojawi się „:” i należy ustawić czas na zegarze.

1. Przytrzymaj przycisk „programowanie / zegar / odszranianie” (14) przez 3 sekundy. Godziny będą migać.
2. Obróć pokrętko (12) w prawo lub w lewo, aby ustawić właściwą godzinę.
3. Naciśnij przycisk „programowanie / zegar / odszranianie”. Ostatnie cyfry oznaczające minuty zaczną migać.
4. Obróć pokrętko zgodnie z ruchem wskazówek zegara lub przeciwnie do ruchu wskazówek zegara, aby ustawić minuty.
5. Naciśnij przycisk „programowanie / zegar / odszranianie”, aby potwierdzić ustawienia.
6. Jeśli żaden przycisk nie zostanie naciśnięty ani pokrętko przekręcone przez 2 sekundy, proces ustawiania kończy się automatycznie.

UŻYTKOWANIE URZĄDZENIA

Ogólne wytyczne operacyjne

- Włóż jedzenie do komory kuchenki, zamknij drzwi, wybierz odpowiednią funkcję gotowania i naciśnij start.
- Po upływie zadanego czasu urządzenie wyłącza się automatycznie.
- Na wyświetlaczu pojawia się „End” i urządzenie wydaje 3 krótkie sygnały dźwiękowe.
- Te sygnały dźwiękowe będą odtwarzane co minutę, dopóki nie otworzysz drzwi piekarnika lub nie naciśniesz jakiegogo przycisku.
- Jeśli urządzenie nie zostanie włączone w ciągu 2 minut po ustawieniu programu i czasu, rozlegnie się sygnał dźwiękowy i urządzenie powróci do pozycji wyjściowej.
- Maksymalny czas gotowania wynosi 60 minut.
- Gotowanie można przerwać w dowolnym momencie, naciskając jeden raz przycisk pauzy / anulowania (16). Po dwukrotnym naciśnięciu przycisku czas gotowania i wybrany program zostaną anulowane.
- Otwierając drzwiczki (w celu obrócenia jedzenia) można na chwilę przerwać gotowanie.
- Gdy gotowanie zostanie chwilowo przerwane, zegar pokazuje pozostały czas gotowania. Zamknij drzwiczki i naciśnij przycisk Start, aby kontynuować gotowanie.

Szybki start

Podczas korzystania z programu szybkiego startu program gotowania jest uruchamiany w trybie mikrofal na najwyższym poziomie energii i kończy się automatycznie po upływie ustawionych minut.

1. Naciśnij raz przycisk Start, aby włączyć program szybkiego startu na jedną minutę. Naciśnij przycisk Start, aby ustawić czas gotowania.
2. Po pierwszym naciśnięciu przycisku Start program gotowania uruchamia się w trybie mikrofal na najwyższym poziomie energii.
3. Wyświetlacz pokazuje pozostały czas.

Ręczne ustawianie gotowania - wybór poziomu mocy mikrofal

Naciśnij kilka razy przycisk Moc mikrofal / Grill / Combi (13), aby wybrać żądany poziom mocy mikrofal.

Obróć pokrętkę w prawo lub w lewo, aby ustawić żądany czas gotowania.

1. Naciśnij przycisk Start, aby rozpocząć gotowanie. Wyświetlacz pokazuje pozostały czas gotowania.
2. Po pierwszym naciśnięciu przycisku Mikrofałe / Grill / Kombi podczas gotowania wyświetlany jest wybrany poziom mocy mikrofal.

W poniższej tabeli przedstawiono różne poziomy mocy mikrofal:

Liczba naciśnień klawiszy	Wskazanie na wyświetlaczu	Poziom mocy mikrofal
1 x	100%	100%
2 x	80%	80%
3 x	60%	60%
4 x	40%	40%
5 x	20%	20%
6 x	G	G
7 x	C1	C1
8 x	C2	C2
9 x	100%	100%

Grillowanie

Funkcja grillowania jest szczególnie przydatna w przypadku cienkich kawałków mięsa, steków, mięsa mielonego, kebabów, kietbasek lub kawałków kurczaka. Nadaje się również do gorących kanapek i innych dań z grilla.

1. Naciśnij kilka razy przycisk mikrofałe / grill / Combi (13), aż na wyświetlaczu pojawi się „G”.
2. Obróć pokrętkę w prawo lub w lewo, aby ustawić czas grillowania.
3. Naciśnij przycisk „Start”, aby uruchomić piekarnik. Zegar rozpocznie odliczanie.

Gotowanie kombinowane

W gotowaniu kombinowanym gotowanie mikrofalowe i grillowanie są połączone.

Kombinacja 1

W tym ustawieniu 30% czasu jest wykorzystywane na gotowanie, a 70% czasu na grillowanie.

Użyj tego ustawienia do potraw z ryb, ziemniaków i zapiekanek.

1. Naciskaj przycisk „Mikrofałe / Grill / Kombi”, aż na wyświetlaczu pojawi się „C.1”.
2. Obróć pokrętkę w prawo lub w lewo, aby ustawić czas gotowania.
3. Naciśnij przycisk „Start”, aby uruchomić piekarnik. Zacznie się odliczanie.

Kombinacja 2

W tym ustawieniu 55% czasu jest wykorzystywane na gotowanie, a 45% czasu na grillowanie.

Użyj tego ustawienia do omeletów, pieczonych ziemniaków i drobiu.

1. Naciskaj przycisk Mikrofałe / Grill / Kombi, aż na wyświetlaczu pojawi się „C.2”.
2. Obróć pokrętkę w prawo lub w lewo, aby ustawić czas gotowania.
3. Naciśnij przycisk „Start”, aby uruchomić piekarnik. Zacznie się odliczanie.

Gotowanie wieloetapowe

Możliwe jest zaprogramowanie 4 kolejnych funkcji gotowania i czasów gotowania.

1. Ustaw funkcję gotowania i poziom mocy zgodnie z powyższym opisem.
2. Ustaw czas gotowania, ale nie naciskaj przycisku Start, aby rozpocząć gotowanie.
3. Powtórz kroki 1-2, aby zaprogramować żądane ustawienia. Naciśnij przycisk Start, aby rozpocząć gotowanie po zaprogramowaniu ostatniego ustawienia.

Automatyczne rozmrażanie

Urządzenie może rozmrozić zamrożone jedzenie (mięso, drób lub ryby / owoce morza). Czas rozmrażania i poziom energii są ustawiane automatycznie po wprowadzeniu masy artykułów spożywczych, które wymagają rozmrożenia. NA PRZYKŁAD: chcesz rozmrozić 600 g krewetek.

1. Włóż zamrożone krewetki do urządzenia.
2. Naciśnij trzy razy przycisk Preset / Clock / Defrost - „programowanie / zegar / odszranianie”.
3. Obracaj pokrętkę, aż na wyświetlaczu pojawi się „0.6”.
4. Naciśnij przycisk Start, aby rozpocząć rozmrażanie.

Podczas odszraniania urządzenie przypomni o konieczności odwrócenia zamrożonej żywności.

Program rozmrażania	Żywność	Przedział
d1	Mięso	100 g – 2 kg
d2	Drób	200 g – 3 kg
d3	Owoce morza	100 -900 g

Automatyczne programy gotowania

Urządzenie ma w menu 12 automatycznych programów (patrz poniższej tabeli).

1. Obróć pokrętko o jedno ustawienie w lewo. Następnie obracaj pokrętko w prawo lub w lewo, aż na wyświetlaczu pojawi się numer żądanego automatycznego programu pieczenia. Naciśnij jeden raz pokrętko, aby wybrać pokazany automatyczny program z menu.
2. Obracaj pokrętko zgodnie z ruchem wskazówek zegara lub przeciwnie do ruchu wskazówek zegara, aż na wyświetlaczu pojawi się żądana masa lub liczba. Możliwe ustawienia zależą od wybranego automatycznego programu menu. Urządzenie oblicza czas i moc gotowania na podstawie masy lub ustawionej liczby.
3. Naciśnij przycisk Start, aby rozpocząć gotowanie.

Kod programu	Program (menu)	Ilość żywności
A1	Kukurydza - Popcorn	0.085 – 0.1kg (3 – 3.5 Oz)
A2	Ziemniaki	0.45 – 0.65kg
A3	Warzywa	0.1 – 0.5kg
A4	Mięso*	0.2 – 0.7kg
A5	Ryba*	0.2 – 0.7kg
A6	Drób*	0.2 – 0.7kg
A7	Lazania	0.2 – 1kg
A8	Mleko/kawa	250 – 500 ml
A9	Ryż	0.1 – 0.5kg
A10	Spaghetti**	0.1 – 0.5kg
A11	Chleb	0.1 – 0.5kg
A12	Pizza	1 – 2 kawałeks

* = Należy włączyć, gdy piekarnik emituje sygnał dźwiękowy.

** = Przed gotowaniem należy dodać gorącą wodę.

Wstępne ustawienie czasu

Przy tym ustawieniu możesz pozwolić urządzeniu uruchomić się o określonej godzinie, aby podgrzać naczynie. Najpierw upewnij się, że zegar jest ustawiony poprawnie.

1. Włóż artykuły spożywcze do kuchenki mikrofalowej.
2. Wybierz żądany tryb pracy i poziom mocy, jak opisano powyżej.
3. Ustaw żądany czas gotowania.
4. Naciśnij przycisk „programowanie / zegar / odszranianie” przez 3 sekundy.
5. Wybierz żądaną godzinę, o której urządzenie ma się uruchomić za pomocą pokrętkła. Potwierdź przyciskiem programowania / zegara / odszraniania.
6. Wybierz żądane minuty za pomocą pokrętkła. Potwierdź ustawienie za pomocą przycisku „programowanie / zegar / odszranianie”.
7. Rozlegnie się sygnał dźwiękowy, a na wyświetlaczu miga symbol zegara.
8. Proces gotowania rozpocznie się o ustawionym czasie.
9. Po ustawieniu zegara możesz sprawdzić, kiedy rozpocznie się gotowanie, naciskając przycisk „programowanie / zegar / odszranianie”. Czas rozpoczęcia pokazywany jest na wyświetlaczu przez 1 sekundę; następnie wyświetlacz ponownie pokazuje aktualną godzinę.

CZYSZCZENIE I KONSERWACJA

- Wyłącz piekarnik i wyjmij wtyczkę z gniazdka elektrycznego przed czyszczeniem.
- Bardzo ważne jest oczyszczenie drzwiczek piekarnika.
- Utrzymuj drzwi, wewnątrz komory kuchenki, szklaną tacę, pierścień obrotowy i promiennik kuchenki w czystości, przecierając je wilgotną szmatką.
- Jeśli piekarnik bardzo się zabrudzi, można użyć łagodnego detergentu. Unikaj używania sprayu i innych ostrych środków czyszczących.
- Powierzchnie zewnętrzne należy oczyścić wilgotną szmatką. Przystroga: woda nie powinna przedostawać się do otworów wentylacyjnych lub panelu sterowania, aby uniknąć uszkodzenia urządzenia.
- Lampa jest żarówką ledową, jeśli nie zapala się, nie próbuj jej samodzielnie wymieniać i skontaktuj się z kompetentnym wykwalifikowanym serwisem.

OCHRONA ŚRODOWISKA NATURALNEGO



Symbol  na tabliczce znamionowej urządzenia oznacza, że produktu nie wolno wyrzucać razem z innymi odpadami z gospodarstw domowych. Polskie prawo zabrania pod karą grzywny łączenia użytego sprzętu elektrycznego i elektronicznego wraz z innymi odpadami. Dbając o pozbycie się produktu w należyty sposób, można zapobiec potencjalnym negatywnym skutkom dla środowiska naturalnego i zdrowia ludzkiego, jakie mogłyby wynikać z niewłaściwego postępowania z odpadami powstałymi ze użytego sprzętu elektronicznego.

System zbierania użytego sprzętu jest zgodny z obowiązującymi na terenie Rzeczypospolitej Polskiej normami prawnymi, (Ustawa z dnia 29 lipca 2005, Dziennik Ustaw Nr 180 poz.1494 i 1495) obowiązki wynikające z ustawy przejęta w imieniu przedsiębiorcy Organizacja Odzysku. Gospodarstwo domowe pełni istotną rolę w przyczynianiu się do ponownego użycia i odzysku, w tym recyklingu, użytego sprzętu elektrycznego. Przestrzeganie zasad selektywnej zbiórki sprzętu ma zapewnić właściwy poziom ochrony zdrowia ludzkiego i środowiska naturalnego.

DEKLARACJA ERP – ROZPORZĄDZENIE KOMISJI (WE) NR 1275/2008

My, TKG SRL, niniejszym oświadczamy, że nasz produkt spełnia wymagania Rozporządzenia Komisji Europejskiej (WE) nr 1275/2008. W prawdzie, nasz produkt nie posiada funkcji, któryby pozwalała na zminimalizowanie zużycia energii, która powinna zgodnie z Rozporządzeniem Komisji Europejskiej (WE) nr 1275/2008 wyłączyć produkt lub przełączyć go w tryb czuwania po zakończeniu głównej funkcji, ale jest to praktycznie niemożliwe, ponieważ pogorszyłoby to główną funkcję urządzenia tak mocno, iż dalsze użytkowanie produktu nie byłoby możliwe.

W związku z powyższym, w naszych instrukcjach obsługi zawsze informujemy Klienta, aby zaraz po zakończeniu zapiekania natychmiast odłączył urządzenie z prądu.

Na prośbę Klienta, instrukcja obsługi jest również dostępna w formie elektronicznej w ramach obsługi posprzedażowej (zobacz karta gwarancyjna).



NEDERLANDS

BELANGRIJKE VEILIGHEIDSVOORSCHRIFTEN

Lees de gebruiksaanwijzing aandachtig alvorens u uw toestel gebruikt, en respecteer altijd de veiligheids- en de gebruiksvoorschriften.

Belangrijk : *Het toestel mag worden gebruikt door kinderen van meer dan 8 jaar oud en door personen met beperkte fysieke, sensorische of mentale capaciteiten of met een gebrek aan ervaring of kennis als ze onder toezicht staan of vooraf instructies hebben gekregen betreffende een veilig gebruik van het toestel en de risico's die ermee gepaard gaan. Kinderen mogen in geen geval met het toestel spelen. Schoonmaak en onderhoud mogen niet worden uitgevoerd door kinderen, tenzij ze 8 jaar of ouder zijn en onder toezicht staan. Laat uw toestel en zijn snoer nooit zonder toezicht en binnen het bereik van kinderen jonger dan 8 jaar of van ontoerekeningsvatbare personen wanneer het onder spanning staat of wanneer het aan het afkoelen is.*

- Gebruik dit apparaat alleen voor huishoudelijk gebruik zoals beschreven in deze handleiding. Dit apparaat is niet geschikt voor professioneel gebruik.
- Dit type oven is specifiek ontworpen om voedsel te verwarmen of te koken.
- Het is niet ontworpen voor industrieel of laboratoriumgebruik.
- Controleer of uw netspanning overeenkomt met die op het typeplaatje van het apparaat voordat u het apparaat gebruikt. Het stopcontact moet gemakkelijk toegankelijk zijn, zodat het in geval van nood gemakkelijk kan worden verwijderd.
- Gebruik de oven niet buitenshuis.
- Gebruik geen bijtende chemicaliën of dampen in dit apparaat.
- Gebruik de magnetron niet als deze leeg is.
- Probeer deze oven niet te bedienen met de deur open.
- Controleer voordat u de oven in gebruik neemt of de schaal, de golvende geleider en de rolring in de juiste positie staan.

- ❑ Plaats geen voorwerpen tussen de voorkant van de oven en de deur en laat geen vuil daar ophopen.
- ❑ Gebruik de microgolfoven niet in geval van schade totdat reparaties zijn uitgevoerd door een gekwalificeerde dienst (*).
- ❑ Als er tijdens het koken stoom tussen het binnen en buitenvenster verschijnt, moet u de oven onmiddellijk stoppen, de stekker uit het stopcontact halen en contact opnemen met de dichtstbijzijnde klantendienst.
- ❑ Probeer de oven niet uit elkaar te halen of onderdelen te verwijderen.
- ❑ Gebruik de holte niet voor opslagdoeleinden wanneer deze niet in gebruik is.
- ❑ Plaats het preparatie niet rechtstreeks op de glazen schaal, maar plaats het in een microgolf bestendig bakje.
- ❑ Controleer altijd of uw keukengerei microgolf bestendig is voordat u het in het apparaat gebruikt: neem in geval van twijfel contact op met de leverancier.
- ❑ Gebruik nooit keukengerei of houders van metaal of melamine of met een handvat of decoratie van metaal of melamine.
- ❑ Bereid geen voedsel in houders met een verzegelde container of een container met een te smalle opening.
- ❑ Zorg ervoor dat de openingen van microgolf bestendige houders niet worden geblokkeerd of bedekt om te voorkomen dat ze exploderen.
- ❑ Verwarm geen eieren in hun schaal of hele hardgekookte eieren.
- ❑ Prik voedsel met een zware schil zoals worst, aardappelen, hele pompoen, appels en kastanjes door voordat koken.
- ❑ Microgolfverwarming van drank kan leiden tot vertraagd uitbarstend koken, wees voorzichtig met de container.
- ❑ De inhoud van potjes baby moet worden geschud en de temperatuur moet worden gecontroleerd voor het opdienen.
- ❑ Bak geen voedsel in de oven.
- ❑ Nooit onderdompelen in water of een andere vloeistof.
- ❑ Kookgerei kan heet worden: gebruik pannelappen.

- ❑ Het is noodzakelijk om de ovenruimte regelmatig schoon te maken en voedselresten te verwijderen. Voedselresten op de verwarmingselementen van de oven produceren rook en stinkende geuren.
- ❑ Dit apparaat is geen speelgoed.
- ❑ Als het symbool  op een bepaald oppervlak wordt aangegeven, moet u voorzichtig zijn bij het hanteren van het product. Dit symbool betekent "VOORZICHTIG, dit oppervlak kan erg heet worden tijdens gebruik".

(*) Bevoegde gekwalificeerde dienst: after-sales afdeling van de producent of importeur of een persoon die gekwalificeerd, goedgekeurd en bevoegd is om dit soort reparaties uit te voeren om elk gevaar te voorkomen. Indien nodig moet u het apparaat terugbrengen naar deze elektriciens.

VOOR HET EERSTE GEBRUIK

- De microgolfoven moet op een vlakke en stabiele ondergrond worden geplaatst.
- Houd de microgolfoven uit de buurt van hitte, vochtigheid en corrosieve omgevingen.
- Bedek of blokkeer geen openingen op de microgolfoven.
- Voor een correcte werking moet de oven voldoende luchtstroom hebben. Laat 30 cm ruimte boven de oven, 10 cm aan de achterkant en 10 cm aan beide kanten.
- De positie van de microgolfoven moet zodanig zijn dat deze ver van de tv, radio of antenne staat als beeldverstoring. De afstand moet meer dan 5 meter zijn.
- Haal de stekker uit het stopcontact en reinig de binnenkant met een vochtige doek en droog hem zorgvuldig af.
- Wanneer u de microgolfoven voor het eerst gebruikt of nadat deze lange tijd niet is gebruikt, kan er een plastic geur in zitten. Om er vanaf te komen, doe je meerdere schijfjes citroen of sinaasappelschil in een kopje en verwarm je het 2 minuten op hoog vermogen.

MICROGOLF KOKENINSTRUCTIES

- Schik voedsel zorgvuldig. Plaats de dikste gebieden naar buiten de schotel.
- Let op kooktijd. Kook voor de kortst aangegeven tijd en voeg indien nodig meer toe. Voedsel dat te gaar is kan roken of ontbranden.
- Bedek voedsel tijdens het koken. Hoezen voorkomen spatten en helpen voedsel gelijkmatig te koken.
- Draai het voedsel tijdens het magnetron eenmaal om om het te koken. Grote voorwerpen zoals braadstukken moeten minstens één keer worden omgedraaid.
- Gebruik de magnetron niet zonder voedsel.

GEBRUIKSAANWIJZING

- Wij adviseren u om gebruiksvoorwerpen te gebruiken die speciaal zijn ontworpen om met microgolfoven te koken.
- Ronde / ovale gerechten worden aanbevolen in plaats van vierkante / langwerpige.
- De onderstaande tabel is een algemene gids om u te helpen het juiste keukengerei te selecteren:

Contenair type	Microgolf koken
Hittebestendig glas	Ja
Niet hittebestendig glas	Nee
Hittebestendige keramiek	Ja
Niet Hittebestendige keramiek	Nee
Microgolf-veilige plastic contenair	Ja
Niet Microgolf-veilige plastic contenair	Nee
Vershoudfolie	Nee
Keukenpapier	Ja
Gewoon papier, bamboe of hout	Nee
Metaal	Nee
Aluminiumfolie & Containers	Nee

REGELING VAN DE KLOK

Wanneer de magnetron voor de eerste keer in gebruik wordt genomen of wanneer de stroomvoorziening onderbroken is, verschijnt ":" op het scherm en moet de klok worden ingesteld.

1. Houd de toets voorprogrammering/klok/ontdooiing (14) 3 seconden ingedrukt. De uren flikkeren.
2. Draai de draaiknop (12) in wijzerzin of in tegenwijzerzin tot het juiste uur op het display verschijnt.
3. Druk op de toets voorprogrammering/klok/ontdooiing. De laatste cijfers, die de minuten aanduiden, zullen flikkeren.
4. Draai de draaiknop in wijzerzin of in tegenwijzerzin tot de juiste minuten op het display verschijnen.
5. Druk op de toets voorprogrammering/klok/ontdooiing om de instellingen te bevestigen.
6. Als er 2 seconden geen knop wordt ingedrukt of gedraaid, dan eindigt de instelling automatisch.

GEBRUIK

Algemene gebruiksvoorschriften

- Zet het eten in het toestel en sluit de deur. Kies de kookfunctie zoals verder beschreven en start het toestel.
- Na afloop van de kooktijd schakelt het apparaat zichzelf automatisch uit.
- Op het display verschijnt het woord "End" en er luiden 3 korte pieptonen.
- De pieptonen herhalen zich om de minuut tot u de deur van de oven opent of op een toets drukt om de bereiding te beëindigen.
- Als het apparaat niet binnen de ongeveer 2 minuten na de instelling van het programma en de kooktijd wordt gestart, dan luidt een pieptoon en keert het toestel naar zijn beginstand terug (tijdsaanduiding).
- De maximale kooktijd die kan worden ingesteld is 60 minuten.
- Het koken kan op ieder moment worden onderbroken door één keer op de onderbrekings-/annuleertoets te drukken (16). Wanneer u twee keer op deze toets drukt, worden de kooktijd en het gekozen programma geannuleerd.
- Door de deur te openen (bijvoorbeeld om het eten om te draaien) kan u het kookproces tijdelijk onderbreken.
- Wanneer het koken tijdelijk wordt onderbroken, toont de klok de resterende kooktijd. Sluit om het koken verder te zetten de deur van de microgolfoven en druk op de start-toets.

Snelle start

Met de snelle start wordt het kookprogramma gestart met de microgolffunctie op de hoogste vermogenstand en het eindigt na afloop van de ingestelde minuten.

1. Druk één keer op de start-toets om de snelle start voor één minuut in te schakelen. Druk op de start-toets om de kooktijd in te stellen.
2. Wanneer u voor de eerste keer op de start-toets drukt, dan wordt het kookprogramma gestart met de microgolffunctie op de hoogste vermogenstand.
3. Het scherm toont de resterende kooktijd.

Manueel kookproces – microgolfermogenstand kiezen

1. Druk meerdere keren op de toets Microgolfermogen/Grill/Combi (13) om de gewenste microgolfermogenstand uit te kiezen.
2. Draai de draaiknop in wijzerzin of in tegenwijzerzin om de gewenste kooktijd in te stellen.
3. Druk op de start-toets om het kookproces te beginnen. Het display toont de resterende kooktijd.

De verschillende vermogenstanden zijn aangeduid in de volgende tabel :

Aantal toetsdrukken	Aanduiding op het display	Microgolfermogen
1 x	100%	100%
2 x	80%	80%
3 x	60%	60%
4 x	40%	40%
5 x	20%	20%
6 x	G	G
7 x	C1	C1
8 x	C2	C2
9 x	100%	100%

Grillfunctie

De grillfunctie is geschikt voor fijne vleessneden, biefstuk, hamburgers, kebab, worsten of stukken kip. De grillfunctie is ook geschikt voor warme sandwiches en gegratineerde schotels.

1. Druk verschillende keren op de toets Microgolfermogen/Grill/Combi (13) totdat "G" op het display verschijnt.
2. Regel de kooktijd door de draaiknop in wijzerzin of tegenwijzerzin te draaien.
3. Druk op "Start" om de oven aan te schakelen. De affelling van de ingestelde kooktijd begint.

Gecombineerd koken

Bij de gecombineerde functie worden de microgolf- en de grillfunctie gecombineerd. Er staan twee combi-programma's ter beschikking.

Combinatie 1

Bij deze instelling wordt 30% van de tijd gebruikt voor het koken en 70% van de tijd voor het grillen. Gebruik dit programma voor vis, aardappelen en gegratineerde gerechten.

1. Druk op de toets Microgolfermogen/Grill/Combi totdat "C.1" op het display verschijnt.
2. Regel de kooktijd door de draaiknop in wijzerzin of tegenwijzerzin te draaien.
3. Druk op "Start" om de oven aan te schakelen. De affelling van de kooktijd begint.

Combinatie 2

Bij deze instelling wordt 55% van de tijd gebruikt voor het koken/bakken met de microgolffunctie en 45% van de tijd voor het grillen.

Gebruik dit programma voor puddings, omeletten, gebakken aardappelen en gevogelte.

1. Druk op de toets Microgolfvermogen/Grill/Combi totdat "C.2" op het display verschijnt.
2. Regel de kooktijd door de draaiknop in wijzerzin of tegenwijzerzin te draaien.
3. Druk op "Start" om de oven aan te schakelen. De aftelling van de kooktijd begint.

Koken in meerdere stappen

Het is mogelijk om tot 4 op elkaar volgende kookfuncties en kooktijden te programmeren.

1. Stel de kookfunctie en het vermogen in zoals hierboven beschreven.
2. Stel de kooktijd in, maar druk niet op de start-knop om het koken te beginnen.
3. Herhaal stappen 1-2 om de gewenste kookfuncties te programmeren. Druk op de start-toets om het koken te beginnen nadat u de laatste stap heeft geprogrammeerd.

Automatisch ontdooien

Het apparaat kan diepvriesproducten (vlees, gevogelte of vis/zeevruchten) ontdooien. De ontdooitijd en de vermogenstand worden automatisch ingesteld, zodra u het gewicht van de voedingsmiddelen die ontdooid moeten worden heeft ingevoerd.

BIJVOORBEELD: u wilt 600 g garnalen ontdooien.

1. Leg de bevroren garnalen in het toestel.
2. Druk drie keer op de toets voorprogrammering/klok/ontdooiing.
3. Draai aan de draaiknop tot „0.6" op het display verschijnt.
4. Druk op de start-toets om het ontdooien te beginnen.

Tijdens het ontdooien herinnert het apparaat u eraan dat de diepvriesproducten moeten worden omgedraaid.

Ontdooiprogramma	Levensmiddelen	Interval
d1	Vlees	100 g – 2 kg
d2	Gevogelte	200 g – 3 kg
d3	Zeevruchten	100 -900 g

Automatisch koken en bakken

Het toestel beschikt over 12 automatische menuprogramma's voor verscheidene voedingsmiddelen en functies (in de volgende tabel vindt u een overzicht van de mogelijke instellingen).

1. Draai de draaiknop tot het nummer van het gewenste programma op het display verschijnt. Druk één keer op de draaiknop om het te selecteren.
2. Draai de draaiknop tot het gewenste gewicht of aantal op het display verschijnt. De mogelijke instellingen hangen af van het gekozen automatische menuprogramma. Bij het automatische koken en bakken is het niet nodig om de kook-/ baktijd en de vermogenstand in te voeren. De microgolfoven regelt de waarden automatisch naargelang de ingevoerde levensmiddelen en het gewicht.
3. Druk op de start-toets om het koken te beginnen.

Automatische code	Menuprogramma	Instellingen
A1	Popcorn	0.085 – 0.1kg (3 – 3.5 Oz)
A2	Aardappelen	0.45 – 0.65kg
A3	Groenten	0.1 – 0.5kg
A4	Vlees*	0.2 – 0.7kg
A5	Vis*	0.2 – 0.7kg
A6	Gevogelte*	0.2 – 0.7kg
A7	Lasagne	0.2 – 1kg
A8	Melk / Koffie	250 – 500 ml
A9	Rijst	0.1 – 0.5kg
A10	Spaghetti**	0.1 – 0.5kg
A11	Brood	0.1 – 0.5kg
A12	Pizza	1 – 2 stukken

* = Moet omgedraaid worden wanneer een pieptoon luidt.

** = Voor het koken moet heet water worden toegevoegd.

Voorprogrammering

Met deze instelling kunt u het toestel op een bepaald tijdstip laten starten om een gerecht op te warmen. Zorg er eerst voor dat de kloktijd correct is ingesteld.

1. Zet het eten in de microgolfoven.
2. Kies de gewenste functie en het gewenste vermogen zoals hierboven beschreven.
3. Stel de duur van de gewenste kooktijd in.
4. Als de functie, het vermogen en de duur is ingesteld, druk dan 3 seconden op de toets voorprogrammering/klok/ontdooiing.
5. Kies met de draaiknop de uren van het tijdstip waarop het koken moet beginnen. Bevestig met de toets voorprogrammering/klok/ontdooiing.
6. Kies met de draaiknop de gewenste minuten. Bevestig nu met voorprogrammering/klok/ontdooiing.
7. Een pieptoon luidt en op het display flinkt het symbool voor de voorprogrammering.
8. Het kookproces wordt gestart op het ingestelde tijdstip.

Nadat u de timer heeft ingesteld, kunt u nakijken wanneer het koken begint door op de toets voorprogrammering/klok/ontdooiing te drukken.

De starttijd wordt dan 1 seconde lang op het display getoond; daarna toont het display opnieuw de kloktijd.

SCHOONMAAK EN ONDERHOUD

- Schakel de oven uit en haal de stekker uit het stopcontact voordat u de oven reinigt.
- Het is zeer belangrijk om de ovendeur te reinigen.
- Houd de deur, de binnenruimte, de glazen schaal, de rolring en de golvende geleider van de oven schoon door ze af te vegen met een vochtige doek.
- Mild schoonmaakmiddel kan worden gebruikt als de oven erg vuil wordt. Vermijd het gebruik van de spray en andere agressieve schoonmaakmiddelen.
- De buitenkant reinigen met een vochtige doek. Om schade aan de waarschuwing te voorkomen: er mag geen water in de ventilatieopeningen sijpelen of het regelpaneel raken.
- De lamp is een led-lamp. Probeer de lamp niet zelf te vervangen als u niet meer oplicht en neem contact op met een gekwalificeerde dienst.

MILIEUBESCHERMING – RICHTLIJN 2012/19/EU

Om ons milieu en onze gezondheid te beschermen, moet afgedankte elektrische en elektronische apparatuur in overeenstemming met welbepaalde regels weggegooid worden. Dit vergt zowel de inzet van de leveranciers als van de gebruikers. Daarom mag uw apparaat, zoals op het typeplaatje of op de verpakking aangegeven door het



symbool , niet met het gewone huisvuil weggegooid worden. De gebruiker heeft het recht het toestel naar een gemeentelijk centrum van gescheiden inzameling te brengen waar het overeenkomstig de richtlijn hergebruikt, gerecycleerd of voor andere doeleinden gebruikt zal worden.

ERP VERKLARING - VERORDENING 1275/2008/EC

Wij, TKG SRL, bevestigen hierbij dat ons product voldoet aan de vereisten van Verordening 1275/2008 / EG. Toegegeven, ons product beschikt niet over een functie om het stroomverbruik te minimaliseren, wat volgens verordening 1275/2008 / EG het product in de uitstand of de standby-modus zou moeten zetten na het beëindigen van de hoofdfunctie, maar dit is praktisch onmogelijk omdat het een compromis zou vormen de belangrijkste functie van het product zo sterk, dat het gebruik van het product niet langer mogelijk zou zijn!

Om deze reden vertellen we de klant altijd in onze handleiding om het apparaat onmiddellijk na gebruik los te koppelen.

De handleiding is op simpele aanvraag ook verkrijgbaar in elektronisch formaat bij de klantendienst (zie garantiekaart).



SLOVENSKÝ

DÔLEŽITÉ BEZPEČNOSTNÉ UPOZORNENIA

Pred používaním zariadenia si pozorne prečítajte tieto pokyny, a vždy dodržujte bezpečnostné a prevádzkové pokyny v návode.

Dôležité : *Osoby (vrátane detí nad 8 rokov), ktoré nie sú schopné používať zariadenie bezpečným spôsobom kvôli fyzickým, zmyslovým alebo duševným schopnostiam alebo kvôli nedostatku skúseností alebo vedomostí, nesmú nikdy používať toto zariadenie, ak nie sú pod dohľadom osoby zodpovednej za ich bezpečnosť alebo ak predtým nedostali pokyny týkajúce sa bezpečného používania zariadenia.*

Na deti je potrebné dôsledne dohliadať, aby nepoužívali toto zariadenie ako hračku. Čistenie a údržbu prístroja nesmú vykonávať deti, jedine ak dosiahli 8 rokov a sú pod dozorom dospelaj osoby. Nikdy nenechávajú spotrebič jeho el. kábel bez dozoru a v dosahu detí mladších ako 8 rokov alebo nezodpovedných osôb, hlavne ak je prístroj zapojený na sieť, či sa chladí.

- Tento spotrebič používajte iba na domáce použitie, ako je to popísané v tejto príručke. Tento prístroj nie je vhodný na profesionálne použitie.
- Tento typ rúry je špeciálne navrhnutý na ohrievanie alebo varenie jedla.
- Nie je určený na priemyslené alebo laboratórne použitie.
- Pred použitím skontrolujte, či vase sieťové napätie zodpovedá napätiu uvedenému na typovom štítku spotrebiča. Zásuvka musí byť ľahko prístupná, aby ju bolo možné v prípade núdze ľahko odpojiť.
- Nepoužívajte rúru vonku.
- V tomto prístroji nepoužívajte zieravé chemikálie alebo výpary.
- Mikrovlnnú rúru nepoužívajte, ak je prázdna.

- ❑ Nepokúšajte sa prevádzkovať túto rúru s otvorenými dvierkami.
- ❑ Pred spustením rúry sa uistite, že sklenená podložka, vodiaca lišta a krúžok valčeka sú v správnej polohe.
- ❑ Medzi prednú stranu rúry a dvierka neumiestňujte žiadne predmety, aby nedochádzalo k hromadeniu zvyškov na tesniacom povrchu.
- ❑ Mikrovlnnú rúru nepoužívajte v prípade poškodenia, kým opravy neuskutoční kvalifikovaná služba (*).
- ❑ Ak sa počas varenia objaví para medzi vnútorným a vonkajším oknom, rúru okamžite zastavte, odpojte od elektrickej siete a kontaktujte najbližší zákaznícky servis.
- ❑ Nepokúšajte sa rúru rozoberať alebo odstraňovať jej časti.
- ❑ Ak rúru nepoužívate, nevyužívajte vnútorný priestor rúry ako odkladací priestor.
- ❑ Nepokladajte suroviny priamo na sklenený tanier, ale vložte ju do nádoby odolnej voči mikrovlnnej rúre.
- ❑ Pred použitím prístroj vždy skontrolujte, či sú vase riady odolné voči mikrovlnnému žiareniu: v prípade pochybností kontaktujte dodávateľa.
- ❑ Riady alebo nádoby nikdy nepoužívajte v kovovom alebo melamínovom prevedení alebo s kovovou alebo melanínovou rukoväťou alebo ozdobou.
- ❑ Potraviny nepripravujte v uzavretých nádobách alebo nádobách s príliš úzkym otvorom.
- ❑ Dbajte na to, aby otvory v nádobách odolných voči mikrovlnnému žiareniu neboli zakryté alebo zavreté, aby nedošlo k explózií.
- ❑ Neohrievajte vajcia v škrupine alebo celé vajcia uvarené natvrdo.
- ❑ Potraviny s tvrdými šupkami, ako sú klobásy, zemiaky, celá tekvica, jablká a gaštany pred varením prepichnete.
- ❑ Mikrovlnné zohrievanie nápoja môže viesť k oneskorenému erupčivému varu. Pri manipulácii s nádobou je potrebné postupovať opatrne.
- ❑ Obsah detských pohárov by sa mal pred podávaním pretrepať a skontrolovať teplotu.

- ❑ Nepražte potraviny v mikrovlnnej rúre.
- ❑ Nikdy rúru neponárajte do vody alebo inej tekutiny.
- ❑ Kuchynský riad môže byť horúci: použite rukavicu na pečenie.
- ❑ Dutinu rúry je potrebné pravidelne čistiť a zvyšky jedla odstraňovať. Potraviny, ktoré zostanú na vyhrievacích prvkoch rúry, budú produkovať dym a zápach.
- ❑ Toto zariadenie nieje hračka.



- ❑ Ak je symbol  zobrazený na určitom povrchu, pri manipulácii s výrobkom musíte byť opatrní. Tento symbol znamená "POZOR, tento povrch sa môže počas používania veľmi zahriať".

(*) Príslušná kvalifikovaná služba: popredajné oddelenie výrobcu alebo dovozcu alebo akejkoľvek osoby, ktorá je kvalifikovaná, schválená a kompetentná na vykonávanie tohto druhu opráv, aby sa predišlo akémukoľvek nebezpečenstvu. V prípade potreby vráťte spotrebič tomuto elektrikárovi.

PRED PRVÝM POUŽITÍM

- Mikrovlnná rúra musí byť umiestnená na rovnom a stabilnom povrchu.
- Mikrovlnnú rúru udržiavajte mimo dosahu tepla, vlhkosti a korozívneho prostredia.
- Nezakrývajte ani neblokujte žiadne otvory na prístroji.
- Pre správnu funkciu musí mať rúra dostatočný prítok vzduchu. Ponechajte 30 cm priestoru nad rúrou, 10 cm vzadu a 10 cm po oboch stranách.
- Poloha rúry musí byť taká, aby bola z dôvodu rušenia obrazu ďaleko od televízora, rádia alebo antény. Vzdialenosť by mala byť viac ako 5m.
- Odpojte zariadenie od elektrickej siete a potom vnútro čistite vlhkou handričkou a dôkladne ho osušte.
- Pri prvom použití rúry alebo po dlhšom nepoužívaní môže byť vo vnútri plastová vôňa. Aby ste sa toho zbavili, vložte niekoľko pohárov citróna alebo pomarančovej kôry do šálky a zahrievajte ich na vysoký výkon mikrovlnky na 2 minúty.
- **Nikdy neodstraňujte kryt vlnovodu.**

ZÁSADY MIKROVLNNÉHO VARENIA

- Potraviny opatrne usporiadajte. Najhrubšie umiestnite smerom von z misky.
- Sledujte čas varenia. Varte čo najkratšiu dobu a podľa potreby pridajte dĺžku varenia. Potraviny nadmerne upravené tepelne môžu dymiť alebo sa vznietiť.
- Počas varenia zakryte jedlo. Pokrývka zabraňuje rozstrekovaniu a pomáha rovnomernému vareniu pokrmu.
- Jedlo počas varenia otočte, aby ste urýchlili varenie. Veľké kusy, ako sú pečené jedlá, sa musia prevrátiť najmenej raz.
- **Mikrovlnnú rúru nepoužívajte bez potravín.**

NÁVOD NA POUŽITIE

- Odporúčame vám používať riad, ktorý je špeciálne koncipovaný na mikrovlnné varenie.
- Odporúčame radšej okrúhle/ oválne riady ako štvorcové alebo podlhovasté.
- Nasledujúca tabuľka je všeobecným sprievodcom, pomôže vybrať správny riad:

Riad	Mikrovlnné varenie
Sklo odolné voči teplu	Áno
Sklo neodolné voči teplu	Nie
Keramika odolná voči teplu	Áno
Keramika neodolná voči teplu	Nie
Plastové misky na použitie pre rúru	Áno
Plastové misky bez použitia do rúry	Nie
Plastová fólia	Nie
Kuchynský papier	Áno
Bežný papier, bambus alebo drevo	Nie
Kov	Nie
Hliníkové fólie a nádoby	Nie

NASTAVENIE HODÍN

Pri prvom uvedení mikrovlnnej rúry do prevádzky alebo po prerušení napájania sa na displeji zobrazí „:“ a musí sa nastaviť čas.

1. Tlačidlo predvolby / hodín / rozmrazovania (14) držte stlačené 3 sekundy. Hodiny začnú blikaf.
2. Otočením otočného gombíka (12) v smere alebo proti smeru hodinových ručičiek môžete nastaviť hodiny.
3. Stlačte tlačidlo predvolby / hodín / rozmrazovania. Posledné číslice označujúce minúty začnú blikaf.
4. Otáčajte otočným gombíkom v smere alebo proti smeru hodinových ručičiek, aby ste nastavili minúty.
5. Stlačením tlačidla predvolby / hodín / rozmrazovania potvrdte svoje nastavenia.
6. Ak po dobu 2 sekúnd nestlačíte žiadne tlačidlo ani neotvoríte zariadenie, nastavenie sa automaticky uloží.

PREVÁDZKA

Všeobecné prevádzkové pokyny

- Vložte jedlo, zatvorte dvierka, vyberte funkciu pečenia a stlačte štart.
- Po uplynutí času sa spotrebič automaticky vypne.
- Na displeji sa zobrazí „End“ a prístroj vydá 3 krátke pípnutie.
- Tieto pípnutia zaznejú každú minútu, až kým neotvoríte dvierka rúry alebo nestlačíte tlačidlo.
- Ak sa spotrebič nezapne do 2 minút po nastavení programu a času, zaznie zvukový signál a spotrebič sa vráti do pôvodnej polohy.
- Maximálny čas varenia je 60 minút.
- Varenie je možné kedykoľvek prerušiť stlačením tlačidla pauza / zrušiť (16). Ak stlačíte tlačidlo dvakrát, čas varenia a zvolený program sa zrušia.
- Otvorením dvierok (na otočenie jedla) môžete varenie na chvíľu prerušiť.
- Ak je varenie dočasne prerušené, hodiny zobrazujú zostávajúci čas varenia. Zatvorte dvierka(2) a pokračujte vo varení stlačením tlačidla štart.

Rýchly štart

Pri použití programu rýchleho spustenia sa program varenia spustí v mikrovlnnom režime s najvyššou úrovňou energie a ukončí sa automaticky po uplynutí nastavených minút.

1. Jedným stlačením tlačidla štart zapnete program rýchleho spustenia na jednu minútu. Stlačením tlačidla štart nastavíte čas varenia.
2. Pri prvom stlačení tlačidla štart sa program varenia spustí v mikrovlnnom režime s najvyššou úrovňou energie.
3. Na displeji sa zobrazuje zostávajúci čas.

Manuálne varenie - výber úrovne výkonu mikrovlnnej rúry

Niekoľkokrát stlačte tlačidlo Mikrovlnná rúra / Gril / Kombinácia (13) a vyberte požadovanú úroveň výkonu mikrovln.

Požadovaný čas varenia nastavíte otáčaním otočného gombíka v smere alebo proti smeru hodinových ručičiek.

1. Stlačením tlačidla Štart spustíte varenie. Na displeji sa zobrazí zostávajúci čas varenia.
2. Ak počas varenia stlačíte tlačidlo Mikrovlnná rúra / Gril / Kombinácia, zobrazí sa zvolená úroveň výkonu mikrovlnnej rúry.

Rôzne úrovne výkonu sú uvedené v nasledujúcej tabuľke:

Počet stlačení klávesov	Indikácia na displeji	Úroveň výkonu mikrovlnky
1 x	100%	100%
2 x	80%	80%
3 x	60%	60%
4 x	40%	40%
5 x	20%	20%
6 x	G	G
7 x	C1	C1
8 x	C2	C2
9 x	100%	100%

Grilovanie

Funkcia grilu je obzvlášť užitočná pre tenké plátky mäsa, steaky, mleté mäso, kebab, klobásy alebo kúsky kurčafa. Je vhodný aj na horúce sendviče a gratinované jedlá.

1. Stlačte tlačidlo Mikrovlnná rúra / Gril / Kombinácia (13) niekoľkokrát, kým sa na displeji nezobrazí „G“.
2. Otočením otočného gombíka v smere alebo proti smeru hodinových ručičiek nastavte čas varenia.
3. Rúru spustíte stlačením tlačidla „Štart“. Odpočítavanie začne.

Kombinované varenie

Pri kombinovanom varení sa kombinuje mikrovlnné varenie a grilovanie.

Kombinácia 1

Pri tomto nastavení sa 30% času používa na varenie a 70% času na grilovanie.

Tohto nastavenie použijete pre ryby, zemiaky a gratinované jedlá.

1. Stláčajte tlačidlo Mikrovlnná rúra / Gril / Kombinácia, kým sa na displeji nezobrazí „C.1“.
2. Otočením otočného gombíka v smere alebo proti smeru hodinových ručičiek nastavte čas varenia.
3. Rúru spustíte stlačením tlačidla „Štart“. Odpočítavanie sa začína.

Kombinácia 2

Pri tomto nastavení sa 55% času použije na varenie a 45% času na grilovanie.

Toto nastavenie použijete pre omelety, pečené zemiaky a hydinu.

1. Stlačíte tlačidlo Mikrovlnná rúra / Gril / Kombinácia, kým sa na displeji nezobrazí „C.2“.
2. Otočíte otočného gombíka v smere alebo proti smeru hodinových ručičiek nastavíte čas varenia.
3. Rúru spustíte stlačením tlačidla „Štart“. Odpočítavanie sa začína.

Viacstupňové varenie

Je možné naprogramovať 4 po sebe nasledujúce funkcie pečenia a časy pečenia.

1. Nastavíte funkciu varenia a úroveň výkonu, ako je opísané vyššie.
2. Nastavíte čas varenia, ale na spustenie varenia nestláčate tlačidlo Štart.
3. Opakovaním krokov 1 - 2 naprogramujete požadované nastavenia. Po naprogramovaní posledného nastavenia stlačíte tlačidlo Štart.

Automatické rozmrazovanie

Spotrebič dokáže rozmraziť mrazené potraviny (mäso, hydina alebo ryby / morské plody). Čas rozmrazovania a hladina energie sa nastavujú automaticky, keď zadáte hmotnosť potravín, ktoré je potrebné rozmraziť. NAPRIKLAD: chcete rozmraziť 600 g kreviet.

1. Vložte mrazené krevety do zariadenia.
2. Trikrát stlačíte tlačidlo Predvoľba / Hodiny / Rozmrazovanie (14).
3. Otáčajte otočným gombíkom, kým sa na displeji nezobrazí „0,6“.
4. Stlačením tlačidla Štart spustíte rozmrazovanie.

Počas procesu rozmrazovania vám prístroj pripomenie, aby ste obrátili mrazené jedlo.

Rozmrazovací program	Jedlo	Hmotnosť
d1	Mäso	100 g – 2 kg
d2	Hydina	200 g – 3 kg
d3	Morské plody	100 -900 g

Automatické varenie

Spotrebič má 12 programov automatického menu pre niekoľko potravín a funkcií (pozri zoznam automatických ponúk v nasledujúcej tabuľke).

1. Otočíte otočným gombíkom o jedno nastavenie proti smeru hodinových ručičiek. Potom otáčajte otočným gombíkom v smere alebo proti smeru hodinových ručičiek, až kým sa na displeji nezobrazí číslo požadovaného programu automatického varenia. Jedným stlačením gombíka vyberte zobrazený automatický program z ponuky.
2. Otáčajte otočným gombíkom v smere alebo proti smeru hodinových ručičiek, až kým sa na displeji nezobrazí požadovaná hmotnosť alebo číslo. Možné nastavenia závisia od zvoleného automatického programu ponuky. Spotrebič vypočíta čas varenia a výkon na základe hmotnosti alebo nastaveného čísla.
3. Stlačením tlačidla Štart spustíte varenie.

Automatický kód	Menu program	Nastavenie jedla
A1	Popcorn	0.085 – 0.1kg (3 – 3.5 Oz)
A2	Zemiaky	0.45 – 0.65kg
A3	Zelenina	0.1 – 0.5kg
A4	Mäso*	0.2 – 0.7kg
A5	Ryby*	0.2 – 0.7kg
A6	Hydina*	0.2 – 0.7kg
A7	Lazane	0.2 – 1kg
A8	Mlieko / káva	250 – 500 ml
A9	Ryža	0.1 – 0.5kg
A10	Špagety**	0.1 – 0.5kg
A11	Chlieb	0.1 – 0.5kg
A12	Pizza	1 – 2 kúsky

* = Keď rúra vydáva zvukový signál, musí sa otočiť.

** = Pred varením je potrebné pridať horúcu vodu.

Predvoľba času

Týmto nastavením môžete nechať spotrebič spustiť v určitom čase, aby sa zohriala nádoba. Najprv sa uistite, že je správne nastavený čas.

1. Vložte potraviny do mikrovlnnej rúry.
2. Vyberte požadovaný prevádzkový režim a úroveň výkonu, ako je opísané vyššie.
3. Nastavte požadovaný čas pečenia.
4. Stlačte tlačidlo predvoľby / hodín / rozmrazovania na 3 sekundy.
5. Otočným gombíkom vyberte požadovanú hodinu, v ktorej sa musí spotrebič spustiť. Potvrďte tlačidlom predvoľby / hodín / rozmrazovania.
6. Otočným gombíkom vyberte požadované minúty. Potvrďte tlačidlom predvoľby / hodín / rozmrazovania.
7. Zaznie pípnutie a na displeji bliká symbol hodín.
8. Proces varenia sa začne v nastavenom čase.

Po nastavení časovača môžete skontrolovať, kedy sa začne varenie stlačením tlačidla predvoľby / hodín / rozmrazovania. Počiatočný čas je zobrazený na displeji na 1 sekundu; potom sa na displeji znova zobrazí čas.

ČISTENIE A ÚDRŽBA

- Pred čistením vypnite rúru a odpojte sieťovú zástrčku zo zásuvky
- Je veľmi dôležité vyčistiť dvierka rúry.
- Dvere, vnútornú dutinu, sklenený tanier, valčekový krúžok a obal vlnovodu udržiavajte čisté utretím navlhčenou handričkou.
- Ak je rúra veľmi znečistená, môžete použiť jemný čistiaci prostriedok. Nepoužívajte sprej ani iné drsné čistiace prostriedky.
- Vonkajšie povrchy by sa mali čistiť navlhčenou textíliou. Aby ste predišli poškodeniu. **Výstraha** : voda by nemala preniknúť do vetracích otvorov alebo do ovládacieho panela.
- Žiarovka je LED, ak by sa už nemala rozsvietiť, neskúšajte ju vymeniť sami a obráťte sa na kvalifikovaný servis.

OCHRANA ŽIVOTNÉHO PROSTREDIA – SMERNICA 2012/19/EÚ

Kvôli ochrane nášho životného prostredia a ľudského zdravia by sa mal odpad z elektrických a elektronických zariadení likvidovať v súlade so špecifickými pravidlami so



zapojením sa dodávateľov aj používateľov. Z tohto dôvodu, ako signalizuje symbol  na štítku s menovitými údajmi alebo na obale, by ste toto zariadenie nemali vyhadzovať spolu s netriedeným komunálnym odpadom. Používateľ má právo priniesť výrobok na zberné miesto komunálneho odpadu, ktoré vykonáva recykláciu odpadu prostredníctvom opätovného použitia, recyklácie alebo použitia na iné účely v súlade so smernicou.

ERP DEKLARÁCIA – NARIADENIE 1275/2008/EC

My, TKG SRL, týmto potvrdzujeme, že náš výrobok spĺňa požiadavky nariadenia 1275/2008 / ES. Aj keď náš výrobok nemá k dispozícii funkciu na minimalizáciu spotreby energie, ktorá by podľa nariadenia 1275/2008 / ES mala po dokončení hlavnej funkcie výrobok vypnúť alebo prepnúť do pohotovostného režimu, čo je však prakticky nemožné, pretože by to mohlo ohroziť hlavnú funkciu výrobku natoľko, že používanie výrobku by už nebolo možné!

Z tohto dôvodu vždy informujeme zákazníka v našom návode na obsluhu, aby spotrebič ihneď po použití odpojil zo siete.

Návod na použitie je dostupný aj v elektronickej verzii, stačí si ho vyžiadať u autorizovaného servisu (pozri záručný list).



ČEŠTINA

DŮLEŽITÉ BEZPEČNOSTNÍ OPATŘENÍ

Před použitím spotřebiče si pečlivě přečtěte tyto pokyny a vždy dodržujte bezpečnostní a provozní pokyny.

Důležité : *Tento spotřebič může používat děti starší 8 let a lidé se sníženou fyzickou, smyslovou nebo duševní schopností nebo s nedostatkem zkušeností nebo znalostí, pokud jim byl dán dohled nebo pokud jde o bezpečné používání spotřebiče a rizika . Děti se s přístrojem nehrají. Čištění a údržbu uživatele nesmí dělat děti, pokud nejsou starší 8 let a jsou pod dohledem. Nikdy neopouštějte spotřebič ani jeho kabel bez dozoru a v dosahu dětí mladších 8 let nebo nezodpovědných osob, pokud jsou zapojeny do zdi nebo při ochlazování.*

- ❑ Tento spotřebič používejte pouze pro domácí použití, jak je popsáno v této příručce. Tento spotřebič není vhodný pro profesionální použití.
- ❑ Tento typ trouby je speciálně navržen pro ohřev nebo vaření jídla.
- ❑ Není určen pro průmyslové nebo laboratorní použití.
- ❑ Před použitím spotřebiče zkontrolujte, zda vaše síťové napětí odpovídá napětí uvedenému na typovém štítku spotřebiče. Zásuvka musí být snadno přístupná, aby ji bylo možné v případě nouze snadno odpojit.
- ❑ Nepoužívejte troubu venku.
- ❑ V tomto přístroji nepoužívejte žíravé chemikálie nebo páry.
- ❑ Nepoužívejte mikrovlnnou troubu, pokud je prázdná.
- ❑ Nepokoušejte se tuto troubu ovládat s otevřenými dvířky.
- ❑ Před použitím trouby se ujistěte, že je skleněná mísa, vodicí lišta a váleček ve správné poloze.
- ❑ Nepokládejte žádné předměty mezi přední stranu trouby a dvířka a nedovolte, aby se na těsnicích plochách hromadily zbytky.

- ❑ Nepoužívejte mikrovlnnou troubu v případě poškození, dokud opravy neprovede kvalifikovaná kvalifikovaná služba (*).
- ❑ Pokud se během vaření objeví pára mezi vnitřním a vnějším oknem, troubu okamžitě zastavte, odpojte od elektrické sítě a kontaktujte nejbližší zákaznický servis.
- ❑ Nepokoušejte se troubu rozebrat ani odstraňovat části.
- ❑ Nepoužívejte dutinu pro účely skladování, pokud se nepoužívá.
- ❑ Nepokládejte přípravek přímo na skleněný podnos, ale vložte jej do nádoby odolné vůči mikrovlnné troubě.
- ❑ Před použitím v zařízení vždy zkontrolujte, zda jsou vaše nádoby odolné vůči mikrovlnné troubě: v případě pochybností kontaktujte dodavatele.
- ❑ Nádoby nebo nádoby nikdy nepoužívejte v kovu nebo melaminu nebo s kovovým nebo melaminovým držadlem nebo ozdobou.
- ❑ Nepřipravujte jídlo v nádobách s utěsněnou pokrývkou nebo nádobou s příliš úzkým otvorem.
- ❑ Dbejte na to, aby otvory mikrovlnně odolných nádob nebyly zakryté ,aby nedošlo k jejich explozi.
- ❑ Nezahřívejte vejce ve skořápce ani celá vařená vejce.
- ❑ Před vařením potravin s těžkými kůží, jako jsou klobásy, brambory, celá tykev, jablka a kaštiny je potřeba propíchnout
- ❑ Mikrovlnné zahřívání nápoje může mít za následek zpožděné eruptivní vaření. Při manipulaci s nádobou je třeba postupovat opatrně.
- ❑ Obsah dětských sklenic by měl být třepán a před podáváním by měla být zkontrolována teplota.
- ❑ Jídlo v troubě nesmažte.
- ❑ Nikdy troubu neponořujte do vody nebo jiné kapaliny.
- ❑ Kuchyňské náčiní se může zahřát: použijte rukavice na pečení
- ❑ Je nutné pravidelně čistit dutinu trouby a odstraňovat zbytky jídla. Jídlo zůstává na topných prvcích pece a bude vytvářet kouř a zápach.



- Pokud je symbol  označen na určitém povrchu, musíte být při manipulaci s výrobkem opatrní. Tento symbol znamená „POZOR, tento povrch může být během používání velmi horký“.

(*) Příslušná kvalifikovaná služba: poprodejní oddělení výrobce nebo dovozce nebo jakékoli osoby, která je kvalifikovaná, schválená a způsobilá k provádění tohoto druhu oprav, aby se předešlo jakémukoli nebezpečí. V případě potřeby byste měli vrátit spotřebič tomuto elektrikáři.

PŘED PRVNÍM POUŽITÍM

- Mikrovlnná trouba musí být umístěná na rovném a stabilním povrchu.
- Udržujte mikrovlnnou troubu mimo dosah tepla, vlhkosti a korozivního prostředí.
- Nezakrývejte ani neblokujte žádné otvory na spotřebiči.
- Pro správnou funkci musí mít trouba dostatečný průtok vzduchu. Ponechejte 30 cm prostoru nad troubou, 10 cm vzadu a 10 cm po obou stranách.
- Poloha trouby musí být taková, aby byla daleko od TV, rádia nebo antény jako rušení obrazu. Vzdálenost by měla být větší než 5 m.
- Odpojte spotřebič ze sítě a poté zevnitř vyčistěte vlhkým hadříkem a opatrně jej osušte.
- Při prvním použití mikrovlnné trouby nebo po jejím dlouhodobém nepoužívání může být uvnitř cítit plastický zápach. Chcete-li se toho zbavit, vložte několik šálků citronu nebo pomerančové kůry do šálku a zahřejte je na vysokou teplotu po dobu 2 minut.
- **Nikdy neodstraňujte kryt vlnovodu**

ZÁSADY MIKROVLNNÉHO VAŘENÍ

- Potraviny pečlivě uspořádejte. Nejsilnější oblasti umístěte směrem ven z misky.
- Sledujte dobu vaření. Vařte co nejkratší dobu a podle potřeby přidejte další. Potraviny silně převařené mohou kouřit nebo vznítit.
- Během vaření zakryjte potraviny. Kryty zabraňují rozstříku a pomáhají pokrmům rovnoměrně vařit.
- Během mikrovlny otočte jídlo jednou a zrychlete vaření. Velké předměty, jako jsou pečené kousky, musí být převráceny alespoň jednou.
 - **Mikrovlnnou troubu nepoužívejte bez jídla.**

NÁVOD K POUŽITÍ

- Doporučujeme používat nádobí speciálně koncipované pro mikrovlnné trouby.
 - Doporučujeme spíše kulaté / oválné nádobí než čtvercové / podlouhlé.
- Níže uvedená tabulka je obecným průvodcem, který vám pomůže vybrat správné nádobí:

Nádobí	Mikrovlnné vaření
Žáruvzdorné sklo	Áno
Sklo neodolné vůči teplu	Ne
Žáruvzdorná keramika	Áno
Keramika neodolná vůči teplu	Ne
Mikrovlnne bezpečné plastové nádoby	Áno
Mikrovlnne nádoby nevhodné do trouby	Ne
Plastická fólie	Ne
Kuchyňský papír	Áno
Běžný papír, bambus nebo dřevo	Ne
Kov	Ne
Hliníková fólie a nádoby	Ne

NASTAVENÍ HODIN

Při prvním uvedení mikrovlnné trouby do provozu nebo po přerušení napájení se na displeji zobrazí ":" a musí se nastavit čas.

1. Tlačítko předvolby / hodin / rozmrazování (14) držte stisknuté 3 sekundy. Hodiny začnou blikat.
2. Otočením otočného knoflíku (12) ve směru nebo proti směru hodinových ručiček můžete nastavit hodiny.
3. Stiskněte tlačítko předvolby / hodin / rozmrazování. Poslední číslice označující minuty začnou blikat.
4. Otáčejte otočným knoflíkem ve směru nebo proti směru hodinových ručiček, abyste nastavili minuty.
5. Stisknutím tlačítka předvolby / hodin / rozmrazování potvrďte své nastavení.
6. Pokud po dobu 2 sekund nestisknete žádné tlačítko ani neotevřete zařízení, nastavení se automaticky uloží.

PROVOZ

Všeobecné provozní pokyny

- Vložte jídlo, zavřete dvířka, zvolte funkci pečení a stiskněte start.
- Po uplynutí času se spotřebič automaticky vypne.
- Na displeji se zobrazí "End" a přístroj vydá 3 krátké pípnutí.
- Tyto pípnutí zazní každou minutu, dokud neotevřete dvířka trouby nebo nestisknete tlačítko.
- Pokud se spotřebič nezapne do 2 minut po nastavení programu a času, zazní zvukový signál a spotřebič se vrátí do původní polohy.
- Maximální doba vaření je 60 minut.

- Vaření je možné kdykoliv přerušit stiskem tlačítka pauza / zrušit (16). Pokud stisknete tlačítko dvakrát, čas vaření a zvolený program se zruší.
- Otevřením dvířek (na otočení jídla) můžete vaření na chvíli přerušit.
- Pokud je vaření dočasně přerušeno, hodiny zobrazují zbývající čas vaření. Zavřete dvířka (2) a pokračujte ve vaření stisknutím tlačítka Start.

Rychlý start

Při použití programu rychlého spuštění se program vaření spustí v mikrovlnném režimu s nejvyšší úrovní energie a ukončí se automaticky po uplynutí nastavených minut.

1. Jedním stisknutím tlačítka Start zapnete program rychlého spuštění na jednu minutu. Stisknutím tlačítka Start nastavíte čas vaření.
2. Při prvním stisknutí tlačítka Start se program vaření spustí v mikrovlnném režimu s nejvyšší úrovní energie.
3. Na displeji se zobrazuje zbývající čas.

Manuální vaření – výběr úrovně výkonu mikrovlnné trouby

Několikrát stiskněte tlačítko Mikrovlnná trouba / Gril / Kombinace (13) a vyberte požadovanou úroveň výkonu mikrovln.

Požadovaný čas vaření nastavíte otáčením knoflíku ve směru nebo proti směru hodinových ručiček.

1. Stisknutím tlačítka Start spustíte vaření. Na displeji se zobrazí zbývající čas vaření.
2. Pokud během vaření stisknete tlačítko Mikrovlnná trouba / Gril / Kombinace zobrazí zvolená úroveň výkonu mikrovlnné trouby.

Různé úrovně výkonu jsou uvedeny v následující tabulce:

Počet stisknutí kláves	Indikace na displeji	Úroveň výkonu mikrovlnky
1 x	100%	100%
2 x	80%	80%
3 x	60%	60%
4 x	40%	40%
5 x	20%	20%
6 x	G	G
7 x	C1	C1
8 x	C2	C2
9 x	100%	100%

Grilování

Funkce grilu je zvláště užitečná pro tenké plátky masa, steaky, mleté maso, kebab, klobásy nebo kousky kuřete. Je vhodný i na horké sendviče a gratinovaná jídla.

1. Stiskněte tlačítko Mikrovlnná trouba / Gril / Kombinace (13) několikrát, dokud se na displeji nezobrazí "G".
2. Otočením otočného knoflíku ve směru nebo proti směru hodinových ručiček nastavte dobu vaření.
3. Troubu spustíte stisknutím tlačítka "Start". odpočítávání začne.

Kombinované vaření

Při kombinovaném vaření se kombinuje mikrovlnné vaření a grilování.

Kombinace 1

Při tomto nastavení se 30% času používá na vaření a 70% času na grilování.

Toto nastavení použijte pro ryby, brambory a gratinovaná jídla.

1. Stiskněte tlačítko Mikrovlnná trouba / Gril / Kombinace, dokud se na displeji nezobrazí "C.1".
2. Otočením otočného knoflíku ve směru nebo proti směru hodinových ručiček nastavte dobu vaření.
3. Troubu spustíte stisknutím tlačítka "Start". Odpočítávání začíná.

Kombinace 2

Při tomto nastavení se 55% času použije na vaření a 45% času na grilování.

Toto nastavení použijte pro omelety, pečené brambory a drůbež.

1. Stiskněte tlačítko Mikrovlnná trouba / Gril / Kombinace, dokud se na displeji nezobrazí "C.2".
2. Otočením otočného knoflíku ve směru nebo proti směru hodinových ručiček nastavte dobu vaření.
3. Troubu spustíte stisknutím tlačítka "Start". Odpočítávání začíná.

Vícetupňové vaření

Je možné naprogramovat 4 po sobě následující funkce pečení a časy pečení.

1. Nastavte funkci vaření a úroveň výkonu, jak je popsáno výše.
2. Nastavte dobu vaření, ale na spuštění vaření nemačkejte tlačítko Start.
3. Opakováním kroků 1 - 2 naprogramujte požadované nastavení. Po naprogramování posledního nastavení stiskněte tlačítko Start.

Automatické rozmrazování

Spotřebič dokáže rozmrazit mražené potraviny (maso, drůbež nebo ryby / mořské plody). Čas rozmrazování a hladina energie se nastaví automaticky, když zadáte hmotnost potravin, které je třeba rozmrazit. NAPŘÍKLAD: chcete rozmrazit 600 g krevet.

1. Vložte mražené krevety do zařízení.
2. Třikrát stiskněte tlačítko Předvolba / Hodiny / Rozmrazování (14).
3. Otáčejte otočným knoflíkem, dokud se na displeji nezobrazí "0,6".
4. Stisknutím tlačítka Start spustíte rozmrazování.

Během procesu rozmrazování vám přístroj připomene, abyste obrátili mražené jídlo.

Rozmrazovací program	Jídlo	Hmotnost
d1	Maso	100 g – 2 kg
d2	Drůbež	200 g – 3 kg
d3	Mořské plody	100 -900 g

Automatické vaření

Spotřebič má 12 programů automatického menu pro několik potravin a funkcí (viz seznam automatických nabídek v následující tabulce).

1. Otočte otočným knoflíkem o jedno nastavení proti směru hodinových ručiček. Potom otáčejte otočným knoflíkem ve směru nebo proti směru hodinových ručiček, dokud se na displeji nezobrazí číslo požadovaného programu automatického vaření. Jedním stisknutím knoflíku vyberte zobrazen automatický program z nabídky.
2. Otáčejte otočným knoflíkem ve směru nebo proti směru hodinových ručiček, dokud se na displeji nezobrazí požadovaná hmotnost nebo číslo. Možné nastavení závisí na zvoleném automatického programu nabídky. Spotřebič vypočítá čas vaření a výkon na základě hmotnosti nebo nastaveného čísla.
3. Stisknutím tlačítka Start spustíte vaření.

Automatický kód	Menu program	Nastavení jídla
A1	Popcorn	0.085 – 0.1kg (3 – 3.5 Oz)
A2	Brambory	0.45 – 0.65kg
A3	Zelenina	0.1 – 0.5kg
A4	Maso*	0.2 – 0.7kg
A5	Ryby*	0.2 – 0.7kg
A6	Drůbež*	0.2 – 0.7kg
A7	Lasagne	0.2 – 1kg
A8	Mléko / káva	250 – 500 ml
A9	Rýže	0.1 – 0.5kg
A10	Špagety**	0.1 – 0.5kg
A11	Chléb	0.1 – 0.5kg
A12	Pizza	1 – 2 kousky

* = Když trouba vydává zvukový signál, musí se otočit.

** = Před vařením je třeba přidat horkou vodu.

Předvolba času

Tímto nastavením můžete nechat spotřebič spustit v určitém čase, aby se zahřála nádoba. Nejprve se ujistěte, že je správně nastaven čas.

1. Vložte potraviny do mikrovlnné trouby.
2. Vyberte požadovaný provozní režim a úroveň výkonu, jak je popsáno výše.
3. Nastavte požadovaný čas pečení.
4. Stiskněte tlačítko předvolby / hodin / rozmrazování na 3 sekundy.
5. Otočným knoflíkem zvolte požadovanou hodinu, v níž se musí spotřebič spustit. Potvrďte tlačítkem předvolby / hodin / rozmrazování.
6. Otočným knoflíkem vyberte požadované minuty. Potvrďte tlačítkem předvolby / hodin / rozmrazování.
7. Zazní pípnutí a na displeji bliká symbol hodin.
8. Proces vaření se začne v nastaveném čase.

Po nastavení časovače můžete zkontrolovat, kdy se začne vaření stisknutím tlačítka předvolby / hodin / rozmrazování. Počáteční čas je zobrazen na displeji na 1 sekundu; pak se na displeji znovu objeví čas.

ČIŠTĚNÍ A ÚDRŽBA

- Před čištěním vypněte troubu a vytáhněte zástrčku ze zásuvky.
 - Je velmi důležité vyčistit dvířka trouby.
 - Dvířka, vnitřní dutinu, skleněnou misku, válečkový kroužek a vlnitý vodič trouby udržujte čisté otíráním vlhkým hadříkem.
 - Pokud je trouba velmi špinavá, lze použít jemný prací prostředek. Vyvarujte se použití spreje a jiných drsných čisticích prostředků
 - Vnější povrchy by měly být čištěny vlhkým hadříkem. Aby nedošlo k poškození
- Varování:** voda by neměla proniknout do větracích otvorů nebo ovládacího panelu.
- Žárovka je led žárovka, pokud by se již neměla rozsvítit, nepokoušejte se ji vyměnit sami a obraťte se na kvalifikovaný servis.

OCHRANA ŽIVOTNÍHO PROSTŘEDÍ – SMĚRNICE 2012/19/EU

Kvůli ochraně našeho životního prostředí a lidského zdraví by se měl odpad z elektrických a elektronických zařízení likvidovat v souladu se specifickými pravidly se zapojením se dodavatelů i uživatelů. Z tohoto důvodu, jak signalizuje symbol  na štítku s jmenovitými údaji nebo na obalu, byste toto zařízení neměli vyhazovat spolu s netříděným komunálním odpadem. Uživatel má právo přinést výrobek na sběrné místo komunálního odpadu, které provádí recyklaci odpadu prostřednictvím opětovného použití, recyklace nebo použití k jiným účelům v souladu se směrnicí.









ERP DEKLARACE – NAŘÍZENÍ 1275/2008 / EC

My, TKG SRL, tímto potvrzujeme, že náš výrobek splňuje požadavky nařízení 1275/2008 / ES. I když náš výrobek nemá k dispozici funkci na minimalizaci spotřeby energie, která by podle nařízení 1275/2008 / ES měla po dokončení hlavní funkce výrobek vypnout nebo přepnout do pohotovostního režimu, což je však prakticky nemožné, protože by to mohlo ohrozit hlavní funkci výrobku natolik, že používání výrobku by již nebylo možné!

Z tohoto důvodu vždy informujeme zákazníka v našem návodu k obsluze, aby spotřebič ihned po použití odpojil ze sítě.

Návod k použití je dostupný iv elektronické verzi, stačí si ho vyžádat u autorizovaného servisu (viz záruční list).

TKG MW 2500 DG

	ENGLISH	4
	DEUTSCH	12
	FRANCAIS	22
	ESPAÑOL	31
	POLSKI	40
	NEDERLANDS	49
	SLOVENSKÝ	58
	ČEŠTINA	67

TKG SRL

Chaussée de Hal, 158
1640 Rhode-Saint-Genèse
BELGIUM

+ 32 2 359 95 10
sav@team.be

